

Rapport: **Fyrtårn eller sinke?
Framtidas kulturlokaler
i den grønne omstillingen**



2024

KULTUR^{ROM}

Rapport:

Fyrtårn eller sinke? Framtidas kulturlokaler i den grønne omstillingen

INNSIKT OG KUNNSKAP FOR EN GRØNN OMSTILLING AV
NORSKE KULTURARENAERS PRAKSIS

Fyrtårn eller sinke? Framtidas kulturlokaler i den grønne omstillingen	4
Forord: Hvorfor har kulturlivet så lav klimapuls?	6
Erfaringer til inspirasjon	8
Betraktninger fra en nylig utdannet arkitekt	12
Tou Scene i Stavanger: Drives av vilje, ønsker og gode intensjoner	16
USF Verftet, Bergen: Det viktigste er å begynne	20
Erfaringer fra forsøk på vekting av klima- og miljøhensyn ved kjøp av nye lamper til USF Verftet	23
Sjekkliste for anskaffelser	24
HAVET i Trondheim: Ombruk, ikke nybygg	26
Tilsvar til Havet fra Trondheim kommune	29
Kulturhuset OSEANA: Når du starter på null blir du raskt bedre	30
Bærum kulturhus: Vedlikeholdsfond gir utstyret lenger liv	32
Sarpsborg Scene, Østfold: Kompetanse på deling	34
Hans Peter Jenssen: Spill på det du har	36

Innhold



90% av fremtidas bygg
finnes allerede i dag

Fyrtårn eller sinke?

Framtidas kulturlokaler i den grønne omstillingen

Framtidas kulturlokaler har til felles at de allerede er bygget, og at de er klimanøytrale eller klimapositive i drift. De forvalter egne og lokale ressurser i form av natur og mennesker på en måte som tar hensyn til framtiden og ikke bare samtiden.

90% av framtidens bygg finnes i dag¹. Endringene vi som samfunn står overfor i en grønn omstilling - bør i forvaltningen av kulturlokaler i det ganske land ses på som en mulighet for innovasjon på tvers av fag og på tvers av sektorer. Men for at det skal kunne skje, behøves en holdningsendring og mye kunnskapsinnhenting og eksperimentering. Kulturlivet skal fortsette å sikre et godt og mangfoldig kulturtilbud, men fordi de også forvalter en lang rekke lokaler, har de også andre oppgaver. Kulturlokalene kan være viktige i lokalsamfunnet som del av identitet, samhold og livskvalitet, men også beredskap. Og gjenbruk av bygninger og byggematerialer er det kanskje aller viktigste virkemiddelet kulturlivet har for å redusere sine CO2-utslipp.

For å forstå og på best mulig måte forvalte byggene som skal ombrukes, må vi samarbeide på nye måter. Hvem skal bruke bygget, og hvor lenge? Er det vedlikeholdsplaner som varer lenger enn leieavtalene? Hvilke materialer skal vi bruke og hvordan skal de kunne plukkes ned, tilpasses eller gjenbrukes mange år frem i tid? Hvordan får vi systemer på plass for å tenke nytt om hva et kulturlokale er og hva det kan være for et nærmiljø gjennom hele byggets livsløp? Dette krever et helt annet tankesett, men kommer til å være en nødvendighet for å kunne planlegge godt, spare tid og penger over tid, og samtidig sikre tilgang på gode kulturopplevelser for befolkningen.

Kulturproduksjon skal i tiårene framover hovedsakelig skje i

bygg som allerede finnes, men som kanskje må endres eller forvaltes på andre og nye måter. Dette vil gjelde uansett om kulturaktøren selv eier bygget eller ikke.

For å sikre at kulturen blir en viktig framtidsaktør i nullutslippssamfunnet, må vi sørge for at arbeidet med å nå målene for bærekraft, natur og klima blir integrert i og legges til grunn for hele tankegangen rundt innkjøpsprosesser, drift og utvikling av kulturlokalene.

Kulturen skal fortsette å fylle store sosiale rom i lokalsamfunnet og utnytte muligheter i nærmiljøet, men kulturlokalene må begynne å legge et livsløpsperspektiv til grunn for hele driften. I fremtiden må kulturprodusenter også ta målrettet hensyn til naturens tåleevne, og i mye større grad enn nå legge til rette for utslippskutt i egen virksomhet. Også kulturaktørene må aktivt ta del i å konkretisere den grønne omstillingen for befolkningen. Dette må skje gjennom å synliggjøre valg de tar om egen infrastruktur, og kanskje også i programmering av kunstnerisk innhold. Dette siste går ikke denne rapporten inn på.

Det er mange grunner til at Kulturrom, Norsk kulturforum (NOKU) og Norske kulturhus sammen ville lage denne rapporten du nå leser. Den viktigste grunnen er at vi ønsker å bidra til at kulturlivet raskt tar substansielle grep og bidrar aktivt med vår del på veien mot et nullutslippssamfunn.

Et viktig utgangspunkt er en lengre prosess med omlegging og omfordeling av Kulturroms tilskuddsmidler i en bærekraftig retning. En annen grunn er at Norske kulturhus i lengre tid har forsøkt å oppmuntre medlemmene til å bli miljøsertifisert, men ønsker nå å bidra til at vesentlige tiltak



for klima og miljø kan skje raskere, mer effektivt og hos flere. Arbeidet hos Norsk kulturforum har konsentrert seg om rammebetingelser for den lokale kultursektoren, og det vil være naturlig å bidra til videre kartlegging av muligheter og utfordringer med omstillingen slik at vi vet hvor vi skal fokusere innsatsen vår.

Det er tid for å sikre at bærekraftsmål, klimamål og sirkulær praksis blir integrert i innkjøpsprosessen og driften av kulturlokalene, slik det skal integreres i alle innkjøp. Formålet er å bidra til at scenene bidrar med sin vesentlige del inn i den nasjonale og globale dugnaden fram mot 2030.

Synliggjøring av praksis og muligheter

Intervjuene i denne rapporten har til hensikt å synliggjøre eksisterende praksis, peke på noen framtidsmuligheter, og bidra til å gjøre det lettere å legge om egen praksis i grønn retning. Håpet er at kulturaktørene skal finne inspirasjon og hjelp til å spare både naturressurser, penger og CO2, og helt samtidig bruke de menneskelige ressursene til å produsere stadig flere kulturopplevelser i nærheten av der folk bor. Vi har valgt å fokusere mest på praktiske tiltak og rutiner knyttet til teknisk utstyr, og på generelt vedlikehold og drift.

Rapporten blir liggende på kulturlokaler.no og er tilgjengelig for alle. Vi håper den kan være til inspirasjon og konkret etterfølgelse for både kommunale og private kulturaktører av alle størrelser.

Vi håper å bidra til et fellesskap der kulturarenaer har muligheten til å dele erfaringer og snakke om hva som gir størst miljøeffekt, og vil i tiden framover også legge til

rette for fysiske og digitale samlinger som har som mål at kultursektoren raskere og bedre gjennomfører omstilling til grønn praksis.

Med denne rapporten ønsker vi å dele innsikt, kunnskap og kompetanse med hverandre, sånn at vi sammen kan utvikle ny praksis, og at vi oppøver kreativiteten vår til å finne nye løsninger for en karbonnøytral framtid. Det er et ansvar Kulturrom, NOKU og Norske kulturhus ønsker å bidra med sin del av. Intervjuene er gjennomført av Kirsti Svenning fra Virvle SA.

Det er gjennomført følgende intervjuer:

- Betrakninger fra arkitekt Silje Grandetrø Ustad fra BergerudUstad+ Trondheim.
- Tou scene, Stavanger i Rogaland
- USF Verftet, Bergen i Vestland
- Havet arena, Trondheim i Trøndelag (med tilsvar fra Trondheim kommune ved Trond Åm, byråd for kultur, idrett og friluftsliv)
- Oseana Kunst- og Kultursenter, Os i Vestland
- Bærum Kulturhus, Bærum i Akershus
- Sarpsborg Scene, Sarpsborg i Østfold
- Hans Peter Jensen, ansvarlig for fagskoleutdanningen, sceneteknisk, for Fagskolene på Østlandet. Ansatt i Creative Technologies (CT).

¹ Grønt er ikke bare en farge: Bærekraftige bygninger eksisterer allerede (Sintef 2020)

FORORD:

Hvorfor har kulturlivet så lav klimapuls?

av Nina Hodneland (Norske kulturhus), Karen Sofie Sørensen (Kulturrom) og Monica Larsson (Norsk kulturforum)

Kulturen skal ta pulsen på samtiden. Men når det gjelder å omstille oss til klimavennlige og bærekraftige praksiser, har vi som sektor kanskje ikke gjort så mye annet enn å prate. I årevis har vi pratet. Nå må vi anerkjenne at vi ikke går i front: Vi i kulturlivet henger etter.

Jo visst har vi tatt noen små grep her og der, men alle har nå gått litt lei av at vi roper ulv uten at det ligger alvor bak det. Nå er tiden inne for å skape reell og positiv begeistring omkring det å gjennomføre grønn endring. Og helst før det kommer krav fra myndighetene. Vi må sammen ta grep for å endre oss og utnytte det unike i kulturens møte med omverdenen. Vi må få opp pulsen kraftig og sette i gang med omstillings-langspurten.

Fysiske møteplasser i levende lokalsamfunn

Vi jobber hver dag for kulturens plass i samfunnet, og for egnede kulturarenaer landet rundt. Vi ønsker fortsatt at det etableres og utvikles flere egnede kulturlokaler, det er viktigere enn noen gang med fysiske kulturelle møteplasser i nærheten av der folk bor. Vi vil at kultur skal være motoren i bærekraftig stedsutvikling.

Derfor: Kulturlivet kan og må stille klima, natur- og miljøkrav til infrastrukturen vår. Ikke til budskapene eller det kunstneriske innholdet, der skal kunstnerne alltid stå fritt. Rammene som kulturen og kunsten produseres innenfor, arenaene der den oppleves av publikum, det er der vi må kunne kreve at vi leverer på et lavest mulig klima- og miljøavtrykk.

Fremtidens kulturlokaler skal tjene mange formål. De skal fortsette å være naturlige samlingspunkter for nærmiljøet der det både er rom for avslapning og moro, men også et sted der man kan få økt kunnskap om storsamfunnet og endringene vi står i. Når biblioteker allerede låner ut alt fra frø til snekkerverktøy og symaskiner, arrangerer

reparasjonskvelder og mye mer, kan vi også tenke oss at også andre kulturlokaler i framtiden vil være et enda større omdreiningspunkt i hverdagslivet for sine nabolag. Og som vi så eksempler på blant annet under ekstremværet Hans, eller da kulturhus landet over tok inn flyktninger fra Ukraina, vil kulturlokaler også bli en enda mer sentral del av den nasjonale beredskapen framover.

Langt igjen til beste praksis

Denne rapporten var egentlig ment å være en samling av beste praksis for å kunne inspirere og vise konkrete eksempler til etterfølgelse. Men i prosessen har vi oppdaget at det mer er snakk om glimtvis gode resultater enn om systematisk langsiktig arbeid. Og vi har oppdaget at selv de flinkeste i kultursektoren har svært mye å gå på. Likevel har vi valgt å lansere rapporten, fordi det finnes folk som prøver, og det finnes kunnskap som er verdt å dele.

En rapport fra [Telemarksforskning](#)¹ fant i 2021 at det er store kunnskapshull omkring bærekraftsarbeid i norsk kulturliv. De konkluderte med at kulturen ser på seg selv som bærekraftig bare i kraft av sin eksistens, og at endringer som blir gjort kun gjøres innenfor business as usual. I rapporten [Kulturlivets klimapåvirkning](#)² brukes tall fra 2022. Der er hovedkonklusjonen at tverrfaglig samarbeid, kartlegging av egen aktivitet, i tillegg til satsing på økt kompetanse, utgjør tre nøkkelfaktorer som er avgjørende for å redusere kulturens miljø- og klimautslipp.

Den rapporten du nå leser indikerer at det ikke har skjedd så mye de siste årene. Vi gjør fortsatt små endringer innenfor trange eksisterende rammer. Men det er kanskje ikke så rart, for kulturlivet må jo lite eller ingenting når det kommer til klima, natur og miljø. Det settes få krav til oss, og kanskje er det derfor vi heller ikke prøver når mulighetene ligger der? Kulturlivet tar tak i noen lavthengende frukter, men kommer ofte ikke videre derfra før diskusjonen

stopper opp. Hva skal til for at sektoren tar store og omveltende grep for å gjøre sin del?

I intervjuene kommer fellestrekk fram: Mangel på kompetanse, manglende ressurser, mangel på tilgang til verktøy, og også mangel på reelle foregangseksempler. Vi hadde en hypotese om at det var gjort mange tiltak for grønn omstilling ved landets kommunale kulturhus, særlig ettersom bærekraftsmål er integrert i det kommunale planverket. Dette viser seg å variere fra sted til sted og ikke nødvendigvis henge sammen med kommunal tilknytning. Derfor håper vi at rapporten kan bli et innspill til ny bransjepraksis og en oppfordring til økt samarbeid på tvers av kommunegrenser og overordnet på tvers av det interne planarbeidet for å kunne ta en aktiv rolle i det grønne skiftet.

Fra sløsing og stort forbruk til en kortreist opplevelsesøkonomi

Kultursektoren startet for alvor på arbeidet med grønn omstilling med en voldsom giv i 2019. Det var startskuddet for Grønt veikart for kultursektoren, med gode oppfølgingskonferanser og mye håp og vilje. Så gikk vi rett inn i en pandemi der vi måtte streve for å overleve som sektor. På den andre siden av pandemien hadde flere kulturorganisasjoner en dialog med Kulturdepartementet, og det ble gitt løfter om en intensjonsavtale for hele sektoren. Denne glimrer så langt med sitt fravær.

Og så kom dyrtida, og heller ikke i denne perioden føles det som om det er rom for å tenke nytt og stort. I kampen for tilværelsen har vi ikke tatt oss tid som sektor til å legge inn nok ressurser og krefter til å reelt omstille oss. Og hvordan burde vi egentlig gjort det? Har vi egentlig nok kunnskap til å få det til uten et større system eller en tverrfaglig satsing? Hvordan skal vi få tilgang på kunnskap og kompetanse for å ta klimavennlige valg uten at det går på bekostning av kulturproduksjonen?

Kulturlivet er i utgangspunktet tilpasningsdyktig, og kan engasjere sitt publikum for å fortsette samtalen om hvordan vi gjennomfører omstillingen som land. Men kulturlivet er avhengig av ny kompetanse for å kunne bidra aktivt inn mot et klimanøytralt samfunn. Å involvere barn og ungdom i sine lokalmiljøer er helt avgjørende. Hvordan skal dette gjøres når mange kommuner i realiteten er så presset at de kutter i kulturtilbud og medvirkningsprosesser? Å se på barn og unge som en reell ressurs, som noen som kan bidra til å forme og utvikle aktivitetene og møteplassene sine istedenfor å delta på et ferdig tilbud, er én mulig inngang for å endre dette.

Den kraften som ligger i unges klimaengasjement er et insentiv for at vi heller må gå i dialog og prøve å involvere dem på en ny måte. Borgerdeltakelse og medvirkning øker i popularitet både internasjonalt og her hjemme som en sentral brikke i kompetanseutviklingen vi trenger som samfunn. Kanskje kulturlokalene våre og kulturlivet som sådan kan bli nøkkelen i et større og mer overgripende samfunnsengasjement i årene framover?

Hvis eller når Norge og verden når fram til nullutslippssamfunnet, må vi alle ha utviklet nye vaner og ny praksis for å bruke pengene vi har til disposisjon. Vi må bevege oss fra sløsing og stort forbruk til en kortreist opplevelsesøkonomi der lokal kulturproduksjon står sentralt. Her kan kultursektoren ta en tydelig posisjon allerede i dag, og bidra med en betydelig del av løsningen.

Vi håper denne rapporten kan gi vind i seilene for oss alle. Den dokumenterer noen av mulighetene vi har for å drive landets kulturlokaler på en grønnere måte. Og den peker på hindre som må fjernes for at omstillingen skal gå fortere. Det er tydelig for oss at vi må gire om. At vi må gå fra ord til handling. Nå.

¹Kultur og bærekraft (2021) ²Utgitt av Virke, Creo, Norske kulturarrangører, NTO, Norske kulturhus og Green Producers Club, i juni 2024

Erfaringer til inspirasjon

Dette er noen konkrete læringspunkter fra intervjuene i denne rapporten til etterfølgelse og inspirasjon for små og store aktører i kulturfeltet.

Strakstiltak



- Sett i gang, det er ingenting å vente på.
- Ta i bruk de mange gode verktøyene som allerede finnes. Eksempler er: [Grønt veikart](#), [Nordisk veikart](#), [Green Procucers Tool](#), [Theatre Green Book](#), [Grønn festival](#), [Kulturroms sjekkliste for grønnere innkjøp av teknisk utstyr](#) og [DFØ](#) sine hjelpemidler for innkjøp. I tillegg finnes tredjepartsgodkjente merkeordninger som for eksempel [Svanemerket](#), [Miljøfyrtårn](#) og [de nye ISO-standardene for sirkulær økonomi](#).
- Kulturbransjen har et felles ansvar for å ikke drive utstyrsjaget for langt. Tenk på hva du kjøper - kan det unngås?
- Tar du som enkeltaktør opp store nok temaer i driften og i kunsten? Er du ambisiøs nok? Still spørsmål og vær modig.
- Små og konkrete tiltak kan være viktige som en start og en signaleffekt til ansatte og publikum, og gi langsiktig forankring i lokalmiljøet du er en del av.
- Deling av ressurser gavner mange, publikum er en ressurs og en målgruppe samtidig

Strategiske prosesser



- Jobb med den kommunale innkjøps- og anskaffelsesstrategien for å se om det er mulighet for å tenke mer på livsløp og at utstyret varer lenge.
- Å ta reelt grønne valg for et kulturhus innebærer ofte langdryge prosesser. Det kan være lurt å knytte til seg mer enn én ressursperson i kommunen i tilfelle sykdom, oppsigelse, og så videre.
- Det er viktig å forventningsavklare i starten av en prosess: hva er tidslinjen, hvilke problemer kan man møte på, og hvordan løser man disse?
- I et fellesskap med mange bidragsyttere er det viktig å involvere dem i omstillingen, spesielt om det er faste leietakere.
- Kultur har stor påvirkningskraft i seg selv. Bærekraftig drift av huset er en del av helhetsinntrykket du etterlater, og det kan være en god anledning til å skape dialog omkring omstillingen med publikum utover den rene kulturformidlingen.
- Tenk alltid flerbruk for kulturlokaler, vær åpen for nye bruksområder.

Økonomi



- Det er viktig å sette til side midler til reparasjon og vedlikehold, slik at man kan forlenge levetiden til det tekniske utstyret.
- Må snakke mer om økonomiske fordeler ved grønn omstilling på kort og lang sikt, særlig når det er begrensede budsjetter.
- Norge er et av de minst sirkulære landene i verden, samtidig som vi også er et av landene som forbruker aller mest. Kulturlivet er vant til å få mye ut av lite, men er ofte ikke del av et større system lokalt eller regionalt. Derfor kan og må kulturaktørene gå i forkant for å vise vei. I sektoren er vi allerede gode på å gjenbruke bygg, få ting til å vare, men mangler systemer, erfaringsdeling og formidling av god praksis.

Kompetanse



- Intern kompetanse på vedlikehold og teknikk bygger lokal kunnskap og sikrer kunnskapsoverføring over tid.
- Det finnes mange ombruksinitiativer landet rundt som kan bidra med brukte møbler, byggematerialer, utstyr og mer. Ta alltid en runde her før man kjøper inn noe nytt. Sjekk også markedsplasser som [finn.no](#), [loopfront.com](#) og [ombygg.no](#)
- Dokumenter prosessen din og gjør det lett tilgjengelig for andre i etterkant. Dersom dere har funnet smarte løsninger, kan det hjelpe andre med sine hindre.
- Usikker på hva eller hvordan du skal omstille? Gjør research på andres prosjekter og se hvilke gode løsninger som finnes i andre bransjer, for eksempel i byggebransjen eller i restaurantbransjen.



Rutiner



- Lag en teknisk manual for utstyret som finnes i lokalet. Hvor gammelt er det, når er neste planlagte vedlikehold? Hvor ofte brukes det, og hvilke problemer kan oppstå? Ha den lett tilgjengelig slik at utstyrets kvalitet bevares uansett hvem det er som håndterer det.
- Lag en vedlikeholdsplan for hele livsløpet til utstyret når du kjøper det, enten det er nytt eller brukt.
- Hvis man har midlene til å kjøpe nytt utstyr, vent helt til det gamle er utslitt og ikke lenger brukbart. Forlenget bruk hos alle gjør at innkjøp av nytt utstyr går ned.
- Teknisk utstyr bør ha en fast plass når det lagres, et sted der det ikke kan bli skadet av støv og vann. I tillegg bør det tørkes støv ofte.
- Små initiativer, som en ombrukshylle ved inngangen, kan ha stor innvirkning på hvordan man tenker om ressurser.

Mat og matsvinn



- Har du serveringssteder, fokuser på matsvinn. Mat er en kategori som har svært høyt CO₂-avtrykk, spesielt kjøtt- og melkeprodukter.
- Lag en meny der alle rester kan brukes til noe, kompost eller fôr, eller proteintilskudd.
- Baser menyen på lokale råvarer i sesong for å begrense transport.
- Menyene bør være mest mulig vegetarbasert eller helvegetar for å kutte klimautslipp effektivt.
- Dersom det er mange individuelle serveringssteder (foodtrucks eller lignende) bør man utarbeide et sett med regler for hva de kan servere og hvordan de skal håndtere sitt avfall.
- Unngå også dieselaggregater i produksjonen.
- Lag avtaler med veldedige organisasjoner som tar imot mat, som for eksempel Kirkens Bymisjon, Matsentralen eller Fattighuset.

Byggforvaltning



- Å ta i bruk eksisterende bygg i stedet for å bygge nytt gir i seg selv store klimabesparelser.
- Å ta vare på de byggene man har er en stor del av å skape framtidens kulturhus. Tett kontakt med huseieren kan bidra med avgjørende informasjon om byggets drift: energibruk, feil og mangler, ventilasjon, vedlikeholdsbehov osv.
- Det er viktig å ha nok tid i ombruksprosesser. Med for korte tidsfrister og manglende planlegging kan vinningen forsvinne i hasteinnkjøp på slutten av perioden.
- Material- og utstyrsgjenbruk til små løpende prosjekter er mulig også via naboer og andre i nærheten av kulturhuset. God kontakt med lokalmiljøet er viktig.
- Framtida er modulbasert. Mer og mer utstyr vil ha et oppsett der man kan bytte ut deler som er ødelagt uten å måtte bytte ut alt. Hele lokaler kan være modulære, slik at de kan transformeres lett til andre bruksområder over tid.
- Design av lokalet er viktig for flerbruk.
- Finn ut hvilket utstyr ditt lokale utleiefirma har, og bruk dette som basis når du designer lokalet.
- Det blir lettere for flere å bruke lokalet om det finnes en digital låseløsning, slik som for eksempel Deichmanbibliotekene i Oslo har innført. Da kan flere låse seg inn hele dagen når de skal bruke lokalet.

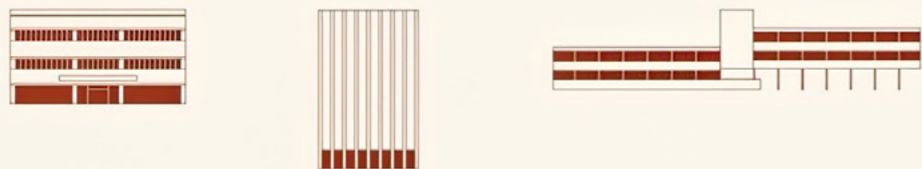

Det rives 9 bygg om dagen.

Illustrasjon av Silje Ustad: 9 bygg som kunne blitt noe annet: Siemens i Trondheim, Y-blokka, Sentralbadet i Bergen, Politihuset i Stavanger, Sykepleierhøgskolen i Oslo, Brenneriveien 11 i Oslo, Tøyenbadet i Oslo, Ensjøbyen i Oslo, Meierigården i Trondheim

Betraktninger fra en nylig utdannet arkitekt

av Silje Ustad, arkitekt, Trondheim

Noen bygg blir revet til tross for massive protester, de aller fleste forbigås i stillhet. På arkitektstudiet blir det sagt at det ikke skal bygges nytt når studentene blir voksne arkitekter. Praksisen skal dreie seg i større grad om transformasjon og gjenbruk.

Når man beveger seg rundt i Norges byer ser man ofte en heisekran. Det er ikke så rart, da tall fra SSB forteller oss at det bygges ca 4 500 bygninger av betydelig størrelse hvert eneste år, da er småhusbebyggelse og mindre konstruksjoner trukket fra. Det bygges med andre ord mer enn tolv store bygg om dagen, og rives ni samme dag. I overkant av 3 300 bygg rives årlig, også her utelatt småhus!

I denne statistikken finnes det mange bygg med stor arkitektonisk, kulturell og historisk verdi. Siemens-bygget i Trondheim, Sentralbadet i Bergen og Y-blokka i Oslo er noen eksempler. Det rives også mange bygninger som ikke får medieoppslag, mange av dem en del av etterkrigstidens industrilandskap. Hvilke konsekvenser har dette og hvilket potensial er det vi river vekk?

Energieffektivitet veier ikke opp for nybygg

Mange bygninger rives med argumentasjon om at det skal bygges nytt og bedre, med bedre løsninger for energi og utnyttelse. Det bygges etter BREEAM NOR standard, moderne regulering og sjekklister fra FutureBuilt. Dette er gode tiltak, men langt ifra nok, i alle fall når vi vet at byggenæringen fortsatt står for 40% av verdens klimautslipp.

I følge boken "Grønt er ikke bare en farge: Bærekraftige bygninger eksisterer allerede", utgitt av SINTEF akademiske forlag, viser resultater fra forskning at:

"For nye bygninger vil det ta tiår før fordelene av lavere årlige utslipp knyttet til energibruk i drift utligner belastningene



Arkitekt Silje Ustad. Foto: Emilie Wulff Skårild

av de høye utslippene knyttet til oppføringen av dem. Funn i litteraturen støtter at rehabilitering er bedre i en 30-års horisont mot 2050, siden det kan ta fra 10 til 80 år før et nybygg utligner klimagassutslippet som kom i byggeprosessen. Dermed kan man, sett fra et miljømessig perspektiv, konkludere med at rehabilitering av eksisterende bygninger vil være miljømessig fordelaktig på kort og mellomlang sikt."

Ved å oppgradere eksisterende bygninger, kan man ifølge norske casestudier ende opp med et klimagassutslipp som tilsvarer en tredjedel av utslipp ved nybygging. Det er altså mye å spare på å bruke opp den bygningsmassen vi allerede har². For å nå det vitale 1,5 gradersmålet må vi gjøre tiltak som også er effektive på både lang og kort sikt.

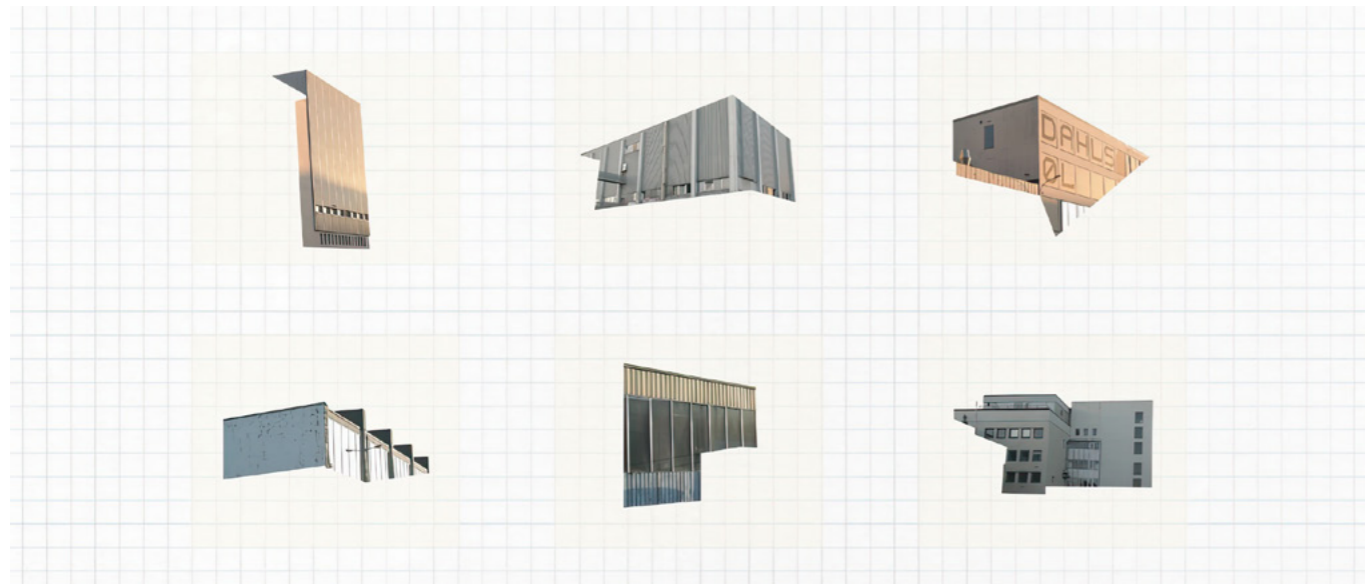

Illustrasjonen «I Trondheims industrilandskap» av Silje Ustad viser noe av potensialet som ligger i industrilandskapet som kan bli revet vekk.

Transformasjon og rehabilitering har fått en kraftig oppsving de siste ti årene. Likevel ser vi at debatten oftest preges av å bevare bygg med kulturhistorisk verdi. Den pågående klima- og naturkrisen krever derimot mye mer av oss. Vi er nødt til å teste potensialet i alle eksisterende bygninger før vi tar et så drastisk valg som å transformere våre ressurser til avfallsproblemer.

Kulturbransjen - best i klassen?

I boken "How Buildings Learn" av Stewart Brand kategoriseres bygninger i konseptene High Road og Low Road. Gjennom disse beskriver han kvaliteter og bevaringsgrunner ved både de bygningene som har kommet seg på byantikvarenes bevaringsliste, samt de som havner utenfor. Hver av kategoriene har sine styrker, men behandles ulikt i diskusjonen om vern, bevaring og verdi.

- High Road-bygninger er monumentene. Bygninger som er konstruert for storhet, med solide konstruksjoner og rik materialbruk. De har fått utvikle seg langsomt og vedlikeholdes nøysomt.

- Low Road-bygninger kjenner vi gjerne som industribygg og eldre kontorbygg. Dette er byens usynlige bygninger, med lav leiekostnad og ingen vernestatus. Her er det rom for å gjøre større endringer, både midlertidige og permanente. Disse byggene tilbyr en større fleksibilitet enn bygg i kategorien High Road⁵.

Disse bygningene blir gjerne ansett å ha liten verdi i byene våre, og de rives ofte uten protester. I disse byggene ligger likevel mange muligheter, som gjerne kreative aktører ser. I utnyttelsen av Low Road-bygninger kan det virke som

kulturbransjen er best i klassen.

Sirkularitet i praksis

At kulturaktører ofte flytter inn i Low Road-bygninger kan ha flere grunner. Byggene tilbyr gjerne en lavere leiekostnad og krever ofte et kreativt blikk for å se potensialet som ligger der. Kanskje har kulturaktørene bare blitt vant til å gjøre det beste ut av det de har?

Samtidig kan et atelier, et øvingsrom eller en scene passe inn i mange ulike typer rom, og har ikke de samme strenge kravene som mange andre offentlige bygg har. Dermed kan man også vende på det, og si at kulturbransjen nettopp derfor har et særlig ansvar for å ta i bruk byens tomme lokaler.

De godt subsidierte kulturinstitusjonene går gjerne inn i nybygg. Operaen i Oslo, Munch-museet og det nye Nasjonalmuseet er slike eksempler. De som produserer kunsten disse byggene lever av, studioer, gallerier, spesialforretninger, atelier og øvingslokaler befinner seg gjerne i Low Road-bygninger.

Kanskje ligger det noe i det Brand hevder, at nye ideer må komme fra gamle bygninger. Det spiller egentlig ingen rolle hvorfor kulturbransjen flytter inn i Low-Road-bygninger, poenget er at det gjøres. Når kulturlivet tar i bruk gammel bygningsmasse skjer sirkularitet i praksis.

Hva river vi ned?

Low Road-bygningene utgjør den største andelen av de

“Do what you want. The place can't get much worse anyway. It's just too much trouble to tear down.”

- Stewart Brand ⁴

3 300 byggene som rives årlig. Hvilken ressurs er vi i ferd med å rive bort? I disse byggene ligger det en enorm verdi, spesielt for en bransje som er avhengig av lave leiekostnader og kreativt spillerom. Alle områder kan ikke poleres og perfektioneres, det må være rom til å utfolde seg.

Min oppfordring til dere som sitter med planer for nye områder, dere som vil etablere nye kulturlokaler eller dere som sitter med makt til å vurdere om noe skal rives: Riving må nå være siste utvei, vi må heller tilpasse oss våre bygde omgivelser. Jeg har en sterk tro på at den motstanden byggene vil by på, kun vil skape mer interessante og unike lokaler.

Og til kulturaktørene som har reddet så mange bygg fra riving tidligere, våg å ta dere til rette og bebo bygg som står på en utbyggers rivingsliste. Om vi klarer å vise at det ligger et potensiale i også Low Road-bygninger vil vi ikke bare få en stor miljøgevinst, men vi vil også ta vare på en viktig del av vår kulturhistorie.

Det tror jeg kunsten, kulturen og byene våre vil nyte godt av.

Det passer seg godt å avslutte med et sitat fra musiker Johnny Skalleberg om stemningen i Brenneriveien 11, en tidligere kulturell smeltedigel, som nå er revet til fordel for studentboliger:

“Så å si alle som kom inn her, reagerte positivt på vibben i rommet. Åssen det ser ut her. Vi skilte oss ut fra de streitere studioene. Og sånne ting er viktig for artister: Man slipper de høye skuldrene og slapper av, og føler man er på besøk hjemme hos noen. Det er bra for kreativiteten og de musikalske prestasjonene.”⁶

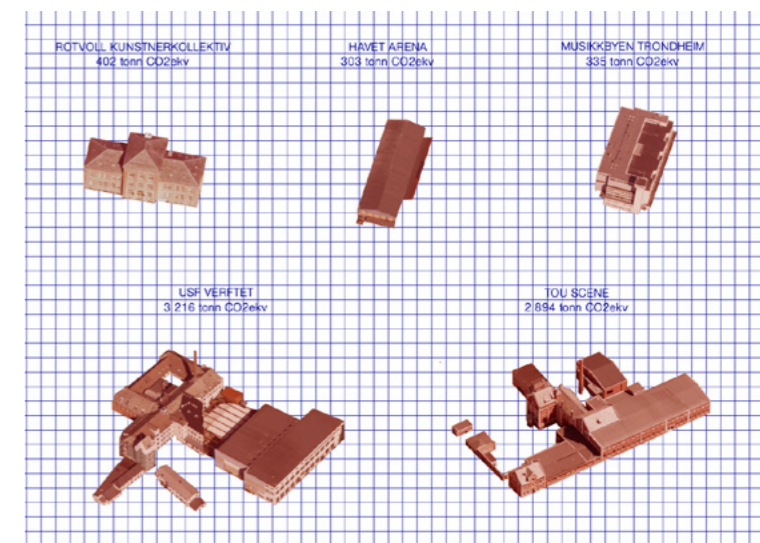

Illustrasjon av Silje Ustad: Beregnet CO₂-besparelse ved gjenbruk av bygg til kulturelle formål

¹Fuglseth, M, "Stopp klimaendringene, ikke riv - alt som er bygget er en ressurs." Grønn Byggallianse, Byggkvalitetsdagen, 2023. Hentet 01. mai 2024, https://drive.google.com/file/d/1SOezbV5jYkp7_MeyGelCOaXUUMQDLia6/view, ²Fufa, S. M., Flyen, C. & Venås, C, "Grønt er ikke bare en farge: Bærekraftige bygninger eksisterer allerede." Oslo: SINTEF akademisk forlag, 2020. Hentet 01. mai 2024, <https://sintef.brage.unit.no/sintef-xmlui/handle/11250/2719890>, ³Brand, Stewart. "How Buildings Learn : What Happens after They're Built." New York: Viking, 1994., ⁴Brand, Stewart. "How Buildings Learn : What Happens after They're Built.", s.78 New York: Viking, 1994., ⁵Brand, Stewart. "How Buildings Learn : What Happens after They're Built.", s.89 New York: Viking, 1994., ⁶Schreiner, Knut. "Brenneriveien 11 - lyden av byen", Arkitektur, 2022 <https://www.arkitektur.no/aktuelt/byutvikling/brenneriveien-11-lyden-av-byen/>, ⁷ Bye, E. E. & Ustad, U. S, "Alternativ 001", [masteroppgave], NTNU, 2023

TOU SCENE I STAVANGER

Drives av vilje, ønsker og gode intensjoner

- Det vi har fått til av miljø- og klimatiltak er en kombinasjon av tilfeldigheter og ressursmangel. Det har gjort at vi er nødt til å tenke litt annerledes innimellom, forteller daglig leder Per Arne Alstad hos Tou Scene i Stavanger.

Utgangspunktet for etableringen av Tou var kommunens ønske om å ombruke og rehabilitere 13 500 kvadratmeter betong-bygningsmasse for å la være å bygge noe nytt. Dette er et stort klimatiltak i seg selv, og sparer store mengder CO₂. Tou er en privat scene som leier lokaler av kommunen.

CO₂-besparelsen er regnet ut med en kalkyle utviklet av Asplan Viak. Kalkylen under er en enkel, men god måte å synliggjøre verdi i gammel bygningsmasse på. TOU er et næringsbygg, og ved å inkludere livsløpsfase A1-A3 (materialproduksjon) og A4 (transport til byggeplass) gir tabellen under tallet 268 som gir oss følgende regnestykke:

/Referansenivå for klimagassutslipp fra materialbruk (kg CO₂-ekv./m² BTA)

Livsløpsfase	Kontor	Boligblokk	Skole	Næring
A1-A3	261	330	306	228
A4	39	62	42	40
Sum	300	392	248	268

Beregning av CO₂-besparelse på gjenbruk av bygningsmasse på TOU. Kalkyle utviklet av Asplan Viak.

$$13\ 500\ \text{kvm} \times 268 = 3\ 618\ 000\ \text{kg CO}_2\ \text{ekv} / 3\ 618\ \text{tonn CO}_2\ \text{ekv}$$

Tallet 3 618 tonn CO₂-ekvivalenter oppgir bundet energi som er lagret i den eksisterende bygningsmassen. Her inkluderer de også energien som inngår i oppføring av et bygg, inkludert produksjon og transport av materialer til byggeplass.

Det tilsvarer:



Å kjøre en bil 565 ganger rundt jorda



Å fly Stavanger - Oslo 85350 ganger



Å kjøre Stavanger - Oslo 41 376 ganger



Matsvinnet til 3618 husholdninger i et år



Storfe kjøtt-forbruket for 4522 gjennomsnittlige nordmenn



31,4 millioner kopper kaffe



Daglig leder hos Tou Scene i Stavanger, Per Arne Alstad

fordi huseier prioriterer det. - I 24 år har vi hatt fokus på å kunne ta ut restverdi fra ting som andre kaster, sier Alstad.

Tou mener de har kommet lengst innenfor matområdet. Der omsetter de for 20 millioner i året, omtrent 25% av totalomsetningen. De tømmer bioavfall sjeldnere enn en gang per år, de sørger for at matsvinnet holdes nede og bruker alt i egen matproduksjon, inkludert avokadostein og fruktskall. Det som ikke kan brukes rett inn i maten de serverer, kvernes opp som proteintilskudd på stedet. De har kontroll på sin egen verdikjede og tar eventuelle rester fra arrangementer videre til byens varmestuer eller Kirkens bymisjon. Men foreløpig er dette regimet frivillig for leietakerne.

- Det er på mange måter vanskelig å ombruke både møbler og annet. Alt ved byggene er egentlig ukurant uansett. De er ikke tilpasset til å ha ny aktivitet inn i lokalene. Så kreativiteten og løsningene har ikke kommet av seg selv. Vi brukte femten år på å forsøke ulike ting i ulike lokaler før vi satte igang rehabiliteringen. Det i seg selv er enormt ressurskrevende, sier daglig leder Per Arne Alstad.

Sirkulærøkonomisk grunntanke, men uten målinger

Tou har så langt bevisst valgt å ikke legge utviklingsstrategier for virksomheten, og har verken en plan for klima- og miljøtiltak, eller for måling av dette. Likevel er grunntanken at sirkulærøkonomi er viktig i alt de gjør, helt fra matserving, via vinylplatetrykkeri, til ombrukte møbler i alle lokaler. Energi- og strømforbruk er noe de har kontroll på

Han peker på utfordringen med gamle møbler; de blir ikke nødvendigvis tatt så godt vare på. Derfor må de gjerne byttes oftere. Tou har praksis med at det alltid byttes i noe annet brukt, men at de oftere bytter ut enn reparerer. Uansett lønner det seg økonomisk, mener han.

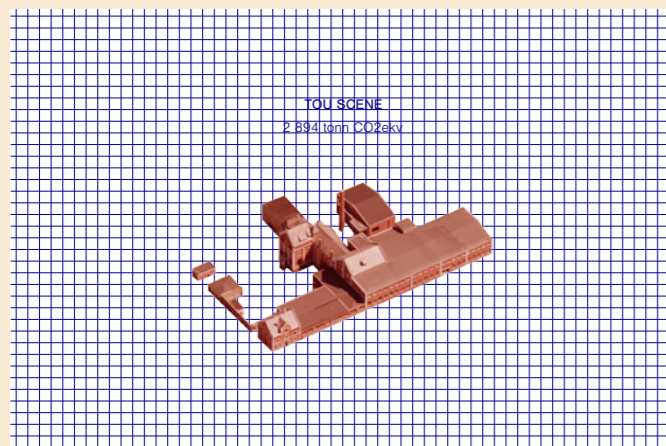

Illustrasjon av Silje Ustad:
Beregnet CO₂-besparelse ved
gjenbruk av Tou Scenes byggmasse

Et stort, lite samarbeid

Tou Scene er som en landsby. Til sammen er det over 200 leietakere og hundrevis av mennesker som til enhver tid jobber på området. I likhet med driften for øvrig, er også denne strukturen løs og organisk. Området åpner klokka ni om morgenen, og de kreative aktørene har mulighet til å være der fram til halv to om natta. I tillegg har de om lag 450 000 besøkende og drøyt 450 arrangementer i året.

Alstad røper et lite triks: - Hele regionen er vant til at Tou er ressurs svak økonomisk, så vi får mye henvendelser om brukte ting. Selv nå som vi er en av de mer ressurssterke aktørene, får vi fortsatt den type henvendelser. Det er et positivt image, og det skal vi ikke gi slipp på. Tou har med dette både fått et rykte og en kompetanse til å bli en ombrukssentral for utstyr og inventar.

Teknisk leder Ole Reidar Gudmestad framhever også verdien av de riktige ressurspersonene med relevant kunnskap på Tou. - Resultatene kommer av at folk snakker med hverandre. Noen ganger gjør vi selvfølgelig noen dårlige valg nettopp fordi vi ikke har en plan eller en sjekkliste. Så av og til går det galt, men oftest går det riktig fordi det er bra folk involvert. Men nå jobber vi med å kunne sette opp noen målepunkter for å faktisk kunne vurdere det vi holder på med. Det er neste skritt, forteller Gudmestad.

Ønsker seg bransjemanualer for teknisk utstyr

Teknisk leder Gudmestad har en lang liste med ting han gjerne skulle ha implementert. Øverst står et fysisk sted for overskuddsmaterialer som både kunstnere, leietakere og driftsorganisasjonen kunne dele på. Lagringsplass er noe svært mange trekker frem som et hinder for økt ombruk.

- Vi ønsker oss muligheten for å søke midler til en person som kan ha en slik overskuddssentral som oppgave, og tror det er en ganske lavhengende frukt her hos oss. Særlig satt sammen med sjekkpunkter for innkjøp, tenker jeg det ville vært en stor forbedring fra eksisterende praksis, sier Gudmestad.

På teknisk side har de som mål å få på plass en overordnet, langsiktig vedlikeholdsstrategi, og jobber kontinuerlig med en teknisk manual. Den forandrer seg etter hvert som nytt utstyr kommer inn og annet byttes ut.

- Teknologi forandrer seg, og da må vi oppdatere praksisen vår. Vi skal jo ikke lage papirvelde, men det å ha enkle oppskrifter og rutiner for 70% av det vanligste utstyret som finnes er alt vi egentlig trenger. Det er jo mer eller mindre likt hos alle, så kanskje kunne dette vært noe felles som bransjen kunne lage. Hva med fellesmanualer og reparasjonsguider for eksempel på Kulturlokaler.no, foreslår han.

Kunsten å sørge for at man aldri helt blir ferdig

- Vår byggmasse er bygget over en lang periode helt fra slutten av 1800-tallet og fram til 1960. Noen hus har materialer som ikke er etisk forsvarlig å bruke i dag, som for eksempel teak fra regnskog. Når ting er vernet, er det ganske strenge vernebestemmelser, og hva gjør man da?, spør Per Arne Alstad.

Tous daglige leder trekker fram det han ser på som et typisk eksempel, der et rom gjennom 120-130 år har hatt mange forskjellige typer panel. Der ønsket arkitekten å plate inn hele rommet, mens driftsorganisasjonen måtte kjempe for å beholde panelet og alle særegenhetene.

- Husk på at Tou i utgangspunktet var et byutviklingsprosjekt. Det er det fortsatt. Det er ikke kunstnerisk initiert, men kunstnerne adopterte Tou veldig fort, avslutter Alstad.

Med så mange samarbeidspartnere og aktiviteter er Tou Scene avhengig av god kommunikasjon innad. Og det har gitt dem gode innspill og konstruktiv debatt om fremtidsutviklingen til kulturhuset, stedet som aldri helt blir ferdig.

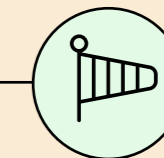

Hva kan vi lære av Tou?

Tou Scene har kommet langt på matsvinn. For å unngå at mat havner i søppelet, har de funnet løsninger for skall, rester av råvarer og rester av måltider. Mat er en kategori som har svært høyt CO₂-avtrykk, spesielt kjøtt- og melkeprodukter.

- **Lag en meny der alle rester kan brukes til noe; kompost eller fôr, eller proteintilskudd slik som hos Tou. Basér menyen på lokale råvarer i sesong for å begrense transport.**
 - Menyene bør være mest mulig vegetarbasert eller helvegetar for å kutte klimautslipp effektivt.
 - Dersom det er mange individuelle serveringssteder (foodtrucks eller lignende) bør man utarbeide et sett med regler for hva de kan servere og hvordan de skal håndtere sitt avfall. Unngå også diesellaggregater i produksjonen.
 - Lag avtaler med veldedige organisasjoner som tar imot mat, som for eksempel Kirkens bymisjon eller Matsentralen.
- **Lag en teknikkmanual for utstyret som finnes i lokalet. Hvor gammelt er det, når er neste planlagte vedlikehold? Hvor ofte brukes det, og hvilke problemer kan oppstå? Ha den lett tilgjengelig slik at utstyrets kvalitet bevares uansett hvem det er som håndterer det.**
- **Lag en vedlikeholdsplan for hele livsløpet til utstyret når du kjøper det, enten det er nytt eller brukt.**
- **I et fellesskap med mange bidragsytere er det viktig å involvere dem i omstillingen, spesielt om det er faste leietakere.**
- **Små initiativer, som en ombrukshyller ved inngangen, kan ha stor innvirkning på hvordan man tenker om ressurser.**
- **Å ta i bruk eksisterende bygg i stedet for å bygge nytt gir i seg selv store klimabesparelser.**

USF VERFTET, BERGEN: Det viktigste er å begynne

- Vi og mange andre er fortvilet over situasjonen verden er i, og så vet vi at vi må omstille oss raskt. Og da må vi finne ut hvor vi skal begynne. Det viktigste er kanskje at vi bare har begynt, sier Ivar Chelsom Vogt, kulturhussjef for USF Verftet i Bergen.

USF Verftet er en allmenntilgjengelig stiftelse som over tid har innarbeidet et fokus på klima og miljø både i styret og blant ansatte.

- Det å ha høye klimaambisjoner er en viktig del av det vi holder på med. Samtidig har vi ikke formelle ting som en klima- eller innkjøpsstrategi på plass, selv om vi jo er miljøfyrtårn og dermed har miljøpolicy som del av det. Men vi snakker mye om det, det er et fokus i utviklingsprosjektene våre. Det er blitt en mer og mer naturlig og grunnleggende del av måten vi jobber på, sier Vogt.

For en stund siden fikk USF Verftet et stort tilskudd på 15 millioner fra Sparebanken Vest til å omforme og innrede sin nye storsatsing Hallen. Da satte de seg klare ombruksmål for prosjektet.

- Vi utfordret vår hovedleverandør CT, på hvordan vi kunne få det til med mest mulig brukt utstyr. Da løste vi noen store utfordringer, for eksempel barrikader. Men det de ikke kunne levere var jo type trosser og ting som, motorer, scenene og stålkonstruksjonen. Alt det endte vi opp med å kjøpe nytt, sammen med en del lamper, fordi brukmarkedet var rett og slett ikke godt nok.

Vogt og kollegaene på USF Verftet har skyhøye bærekraftsambisjoner for Hallen.

- Vi vil jo lage Norges mest klimavennlige kulturhus, så dette er jo bare begynnelsen. Samtidig hadde vi jo dårlig tid på innkjøp og gjennomføring, og hvis vi hadde jobbet enda

mer systematisk, ville vi sikkert vunnet mye på det, sier Ivar Chelsom Vogt.

Gamle vaner, vonde å vende

Kulturhuset har til sammen 13 ansatte. Sammen driver de en rekke lokaler med mange ulike leietakere. Scenene på Kulturhuset USF er USF Verftet med Røkeriet, Sardinene og Studio USF - i tillegg til den nye Hallen. Arrangementene har en overvekt av musikk, men de viser også scenekunst og film, og gjester ulike festivaler innenfor flere felt. De har også Cinematek og et visningsrom for visuell kunst, og store utendørs-



Kulturhussjef for USF Verftet i Bergen, Ivar Chelsom Vogt



USF Verftet i Bergen

områder. I løpet av et år kommer omkring 120 000 besøkende fordelt på 3-400 arrangementer.

Til tross for at de ikke har noen innkjøpsstrategi, har Verftet et tydelig fokus på det å ta vare på det de har.

- Utstyret skal ivaretas, og da må vi ha teknisk utstyr som har lang holdbarhet og kan vedlikeholdes, og vi må ha en lang horisont. Kjøpsbeslutningene skjer hos folk med fagkompetanse, i et samarbeid mellom teknikerne våre og de faste leietakerne, som for eksempel Bergen Jazzforum.

Noen av leietakerne følger også godt opp, for eksempel med miljøsertifiseringer av sin egen virksomhet.

- Bergen Live er kanskje den mest aktive, de har også vært forkjemper for hele miljøstrategien innenfor arrangementsbransjen, sier Vogt.

Det er imidlertid utfordringer med å endre praksis når gamle vaner sitter godt fast.

- Det er ingen tvil om at bransjen er gjennomsyret av at alle vil ha det nyeste hele tiden. Så det er jo en balansegang.

En utfordring er at veldig mange artister vil ha spesialiserte uttrykk, det er behov for spesialbygde lysrigger eller spesiell

scenografi, og det øker igjen det tekniske jaget etter moderne utstyr.

Prosessene er i gang

Å måle CO₂-besparelser eller å ha et klimaregnskap er noe USF Verftet ikke har startet med foreløpig. Men de bruker lagerbehandlingsprogrammet Rentman der alt av teknisk utstyr og noen møbler er registrert. Gjennom dette har de begynt å få oversikt over vedlikeholdsstatus og garantitider.

Hvordan de skal forene høye ambisjoner med manglende planer og måling har de ikke funnet ut av enda, men de jobber med saken og er obs på problematikken.

- Vi har begynt å måle på noe. I fjor sommer hadde vi et gjenbruksprosjekt på det gamle TV2-huset, der vi hentet ut materialer som ble bygd om til podder og forskjellige installasjoner. Da ble gjenbruket kategorisert og CO₂-avtrykket målt. Så noe er i gang. Det er jo en del av prosessen vi er inne i, sier kulturhussjef Vogt. →

- Det å lykkes med bærekraftsarbeid handler om å ha høye ambisjoner. Jeg tror fokuset på at alt skal være målbart kan være et hinder for at folk faktisk gjør noe. Noen ting er jo ikke så vanskelig. For eksempel det å bruke ting opp, bruke ting lenge eller å ta vare på ting, sier kulturhussjefen.

Klarer kulturen å snakke om det aller vanskeligste?

- Jeg tror at det at vi jobber bevisst og utfalt med klima og miljø har kanskje en større effekt enn at vi setter krav eller måler så mye. Men vi er med i Kulturroms grønne klubb og har gode erfaringer derfra. Vi må bare fortsette, sier Vogt.

En ting er å stille krav, endre praksis eller å måle. Men det lvar Chelsom Vogt virkelig savner er at kulturlivet bruker sin kraft og posisjon til å snakke om de vanskeligste aspektene med det grønne skiftet. Til å snakke om oljen, om dypvannsmineraler, om den rollen kulturen kan ta i samfunnet framover.

- Hvordan kommer vi dit at vi faktisk kan ha en ordentlig innvirkning på folk? Er det egentlig ytringsrom nok i kulturlivet til å snakke om de store klimautfordringene - jeg mener nei. Jeg mener at Norge er ikke så fritt. Og så kjenner jeg på at de diskusjonene jeg har vært med i ikke akkurat har vært enstemmige. Jeg mener dette er den aller største utfordringen vi står overfor, avslutter kultursjef Vogt.

Hva kan vi lære av USF Verftet?

- **Det er viktig å ha nok tid i ombruksprosesser. Med for korte tidsfrister og manglende planlegging kan vinningen forsvinne i hasteinnkjøp på slutten av perioden.**
- **Material- og utstyrsgjenbruk til små løpende prosjekter er mulig også via naboer og andre i nærheten av kulturhuset. God kontakt med lokalmiljøet er viktig.**
- **Kulturbransjen har et felles ansvar for å ikke drive utstyrsjaget for langt**
- **Tar vi opp store nok temaer i driften og i kunsten? Er vi ambisiøse nok? Still spørsmål og vær modig.**

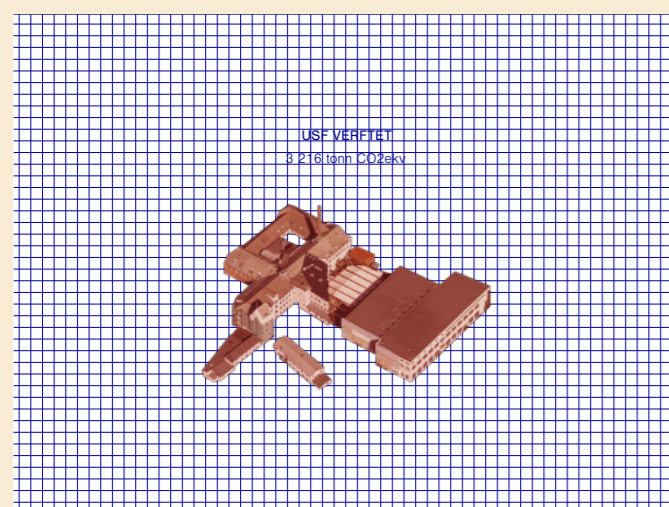

Illustrasjon av Silje Ustad:
Beregnet CO₂-besparelse ved gjenbruk av USF Verftes byggmasse

Erfaringer fra forsøk på vekting av klima- og miljøhensyn ved kjøp av nye lamper til USF Verftet

I en nylig anskaffelse av bevegelige lyskilder og lysmikser ønsket USF Verftet å undersøke i hvilken grad markedet var klart for miljøkrav, samtidig som de fulgte de offentlige anskaffelsesreglene.

Gjennom markedsundersøkelsen avdekket USF Verftet at få leverandører kunne svare på konkrete miljøkriterier, samtidig som flere unnlot å svare på markedsundersøkelsen, noe som er et vanlig problem i offentlige anskaffelser.

USF Verftet måtte derfor nedjustere ambisjonene for å sikre at de fikk tilbud. Selv om dette begrenset hvor strenge miljøkrav de kunne stille uten å miste tilbud, ble aspekter som levetid, garantitid og miljøsertifiseringer belønnet i tildelingskriteriene.

Miljøfokus i markedsundersøkelsen:

- Spørsmål knyttet til leverandørens miljøpolicy, f.eks. Miljøfyrtårn, ISO 14001, EMAS
- Spørsmål om hva leverandøren kunne dokumentere dersom det ble stilt krav til miljø og bærekraft i anbudskonkurransen
- Forventet levetid på produktene

Miljøkrav i anskaffelsesprosessen etter markedsundersøkelse:

- Utstyret skal ha minst 7 års levetid, og poeng vil bli gitt for estimert levetid som overstiger 7 år
- Tilbudt garantitid
- Om tilbyder er, eller er i prosess for å bli, miljøsertifisert

USFs erfaringer og anbefalinger:

- Få leverandører kunne svare på konkrete miljøkriterier under markedsundersøkelsen
- Leverandører og produsenter bør motiveres, gjennom forventninger fra støttegivere, til å dokumentere sin miljøpåvirkning
- Oppdragsgivere i kulturbransjen må stille krav til miljø hos leverandørene
- Bransjen bør samarbeide innad og med andre bransjer (og kommuner) om å utvikle miljøkrav som både kan stilles og besvares i anbud

Mer info om denne prosessen vil tilgjengeliggjøres sammen med andre ressurser og erfaringer fra Grønnere investeringer på kulturrom.no

Kommunale og offentlige anskaffelser

I Forskrift om offentlige anskaffelser er det bestemt at klima og miljø fra 01.01.24 skal vektas minimum 30% i alle anskaffelser, men at det går an å bruke andre virkemidler i anskaffelsen dersom det er mer effektivt i å hindre negativ klima- og miljøeffekt. Det finnes fem utvalgte kategorier der klimaavtrykket er ekstra høyt: Tekstiler, IT (og teknisk utstyr), byggeprosjekter, matvarer og -tjenester og veigående transport.

Sjekkliste for anskaffelse:

- Kontraktskrav, tildelingskriterier og krav til selve produktet kan gjøre anskaffelsen grønnere. Kontraktskrav kan gjelde selve bedriften du kjøper fra, tildelingskriterier belønner de som er best i klassen og krav til produktet/tjenesten utelukker alt som ikke holder en høy nok standard.
- Lag et oversiktbilde over risikoene og klimaavtrykket til det du skal kjøpe inn - dette finnes det hjelpemidler til, feks DFØ ([Høyriskolisten](#) og [Kriterieveiviseren](#))
- Tenk gjennom om du kan sette minimumskrav istedenfor tildelingskriterier
- Har man tydelige prioriteringer i kravene og er de konkret formulert? Kommer det fram at lavere klimautslipp og varighet m.m. prioriteres i anskaffelsen?
- Er kravene vesentlige? Det vil si, adresserer kravene du har satt det største avtrykket av anskaffelsen - enten det ligger i produksjonen, transporten, eller i bruksfasen?
- Bruk 30%-regelen med kløkt: hvis alle leverandører bruker el-bil, er ikke dette utslagsgivende og vil gi de andre tildelingskriteriene relativt større påvirkning på valget. Bruk derfor 30%-vektingen til å skille de som går foran i feltet fra de andre - dette krever kunnskap og grundige undersøkelser på bransjenivå.

Merk: Å gjøre bevisste innkjøp er også relevant for de som ikke er omfattet av regelverket for offentlige anskaffelser. Se for eksempel [Kulturrom sin sjekkliste for grønnere innkjøp av teknisk utstyr](#) for nyttige tips, eller [Grønn materialguide fra Grønn byggallianse](#) for hjelp til å velge varige og klimavennlige materialer.



Det er viktigere enn noen gang med fysiske kulturelle møteplasser i nærheten av der folk bor.

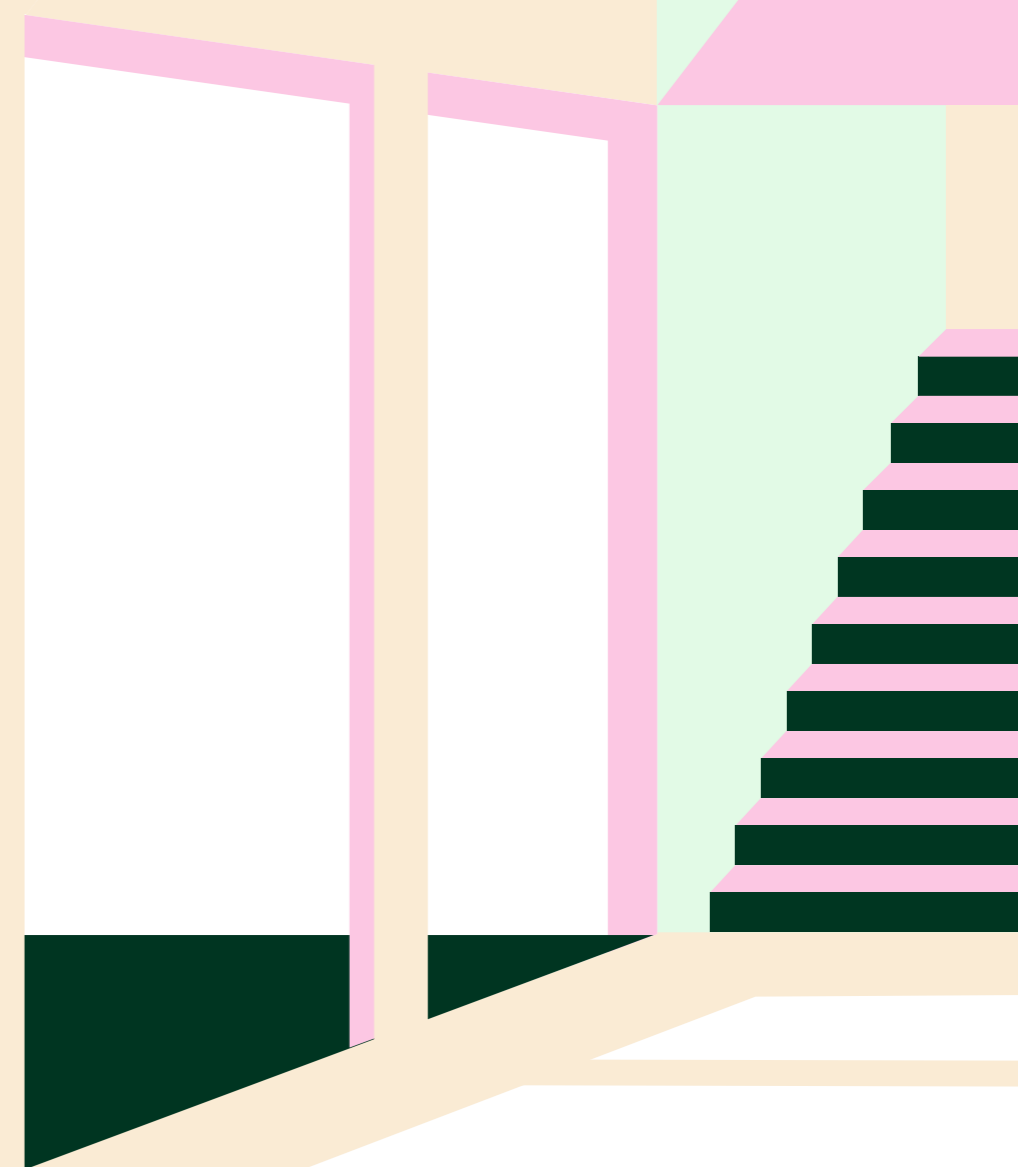

HAVET I TRONDHEIM: Ombruk, ikke nybygg

- Framtidens kulturhus er akkurat det vi holder på med nå. Å bruke energien som kan være i et bygg en viss tid før det drar videre, eller eventuelt å omgjøre noe vellykket

midlertidig til noe permanent. Kulturaktører må lage opplevelser som er uunnværlige for folk. Og så må vi dele kunnskap for å komme videre, sier igangsetteren Erlend Mogård Larsen, en av drivkreftene bak SALT og Vippa i Oslo, og HAVET i Trondheim.

Erlend Mogård Larsen er opptatt av at det alltid er nødvendig å tenke på sparing og ombruk av ressurser når vi skal lage nye kulturprosjekter. Han mener framtidens kulturhus kan bygges 100% sirkulært - selv om det er komplisert og krever nytenking og kontinuerlig opplæring av mange mennesker over tid.

For å få til denne ambisjonen, vil han gjerne gå i dialog med kommunale byråkrater og andre beslutningstakere rundt i landet for å sikre større forankring og forståelse for lignende prosjekter i fremtiden. Han mener at HAVET representerer en type prosjekter som det vil bli flere av framover. Slike som bærer viktige historier om kultur, bærekraft og utfordringer i byutvikling. Nettopp slike hensyn må veie tungt når nye kulturhus planlegges og etableres, mener han.

HAVET i Trondheim er i likhet med SALT i Oslo bygget opp med kystkultur og nomadiske filosofiske prinsipper rundt enkelhet, praktiske løsninger og å bruke det man har. HAVET er utviklet for å være en bærekraftig arena der gammel kulturarv møter en moderne, pulserende storby.

Mogård Larsen sier at de har inkludert kulturell formidling og bevaring av tradisjoner i bærekraftsbegrepet. De bruker ombruksmaterialer og -produkter, og designer konstruksjonene så de skal være enkle å demontere. Slik kan materialene inngå i en fortsatt ressursflyt langt fram i tid. Det gjør også at alle nye installasjoner på arenaen derfor er enkle å demontere, flytte og gjenbruke.

Permanent midlertidighet

- Vi må diskutere permanent midlertidighet mer. Altså hvordan kulturprosjekter kan bidra til å bygge nabolag på gamle industriområder eller steder som har ligget brakk og trenger gjenopplivning, sier han entusiastisk, og understreker at kultur er en sentral del av det å bygge nabolag.

- Vi må lage bygg som vi kan herje med, de må være smidige for å lage nye produksjoner og tilpasse det som skjer. Vi må holde på festivalfølelsen, den gir oss en driftsmodell for kulturbasert næring som er basert på kulturproduksjoner. Vi har vært knallharde på det på SALT, og det er grunnen til at vi har lyktes der. Vi vil gjøre det samme i Nyhavna. Da blir det et sted folk har eierskap til, det blir et sted de har lyst til å være hele året.

Erlend Mogård Larsen påpeker at politiske ønsker om å gjennomføre kule ting må følges opp med forståelse for at kulturprosjekter krever ekstra tid og ressurser over tid. Han



Erlend Mogård Larsen - en av drivkreftene bak SALT, Vippa og HAVET



HAVET i Trondheim

etterlyser sterkere forankring og oppfølging fra kommunene landet over for å sikre suksess for framtidige kulturbygg, og legger til at det må finnes enkle og tilgjengelige veiledere for å få fart på utviklingen.

- Uten å dokumentere underveis, eller uten at det finnes en slags manual for slike prosjekter, er det ikke mulig å gjøre prosessen lettere for andre i fremtiden. Vi samarbeider gjerne med hvem det skal være for å få opp slike dokumenter som gjør det enklere for flere. Det handler om å skape bærekraftige, attraktive kulturhus som kan bli uunnværlige deler av lokalsamfunnet over lang tid, avslutter Erlend Mogård Larsen.

- Når noe skal bygges på SALT i Oslo, kan vi jo bare dra opp på Ombygg på Økern og få det meste vi trenger, selv om vi noen ganger må vente litt for å få akkurat det vi vil ha. Slike steder finnes ikke så mange steder rundt omkring i landet enda, men det kommer jo framover, sier igangsetteren.

Ombruksønsker møter byggetekniske forskrifter

Med gode erfaringer fra kommunesamarbeid da han etablerte SALT og Vippa i Oslo, trodde Erlend Mogård Larsen at det kom til å bli relativt grei skuring å etablere HAVET i Trondheim.

Det som i utgangspunktet skulle være et temporært prosjekt som gjennom bruk skal kunne legge til rette for endringer underveis, viste seg å være vanskelig å realisere i møte med byggetekniske forskrifter.

- Å lage kulturhus som peker mot framtida kan både være

en kamp mot byråkrati og manglende kommunal eierskap, sier Mogård Larsen. Samtidig etterlyser han større satsing på kultur i byutvikling.

- Kort fortalt har vi satt ombruk og sirkulær ressursutnyttelse i kjernen av det vi gjør. Men når vi transformerer gamle industrilokaler til nye scener og ny bruk, behandler kommunen oss som et nybygg. Det skjønner vi ingenting av. I fremtiden trenger vi mer fleksibilitet i forhold til temporære prosjekter i møtet med byråkratiet, sukker Mogård Larsen.

Det motsatte av kjedelig

HAVET er det motsatte av kjedelig, sier de på nettsidene sine. Og kjedelig har det altså ikke vært å etablere HAVET heller, ifølge gründeren. Kulturarenaen har nesten helt fra start stått overfor en rekke utfordringer, for til tross for at HAVET vant en konkurranse som ble utlyst av Kommunaldirektøren i 2020, har de opplevd gjennomgående mangel på oppfølging fra kommunen i etterkant.

- Vi ble egentlig bare etterlatt uten noen å forholde oss til etter at stillingen til prosjektleder som hadde arbeidet med Nyhavna-prosjektet ble lagt ned. Konkurransen skulle jo være første del av områdeutvikling, men den var ikke forankret hos de ulike etatene i kommunen, med en opptrappingsplan eller en livsløpstankegang, forteller Erlend Mogård Larsen med utilsårt frustrasjon.

Prosjektet var heller ikke godt nok forankret i det nyopprettede eiendomsselskapet Nyhavna Utvikling, der →

kommunen er hovedaksjonær. Mangel på forankring viste seg å bli et stort problem, og det var ikke før våren 2024 at de fikk en tiårig driftstillatelse på plass.

Mogård Larsen beskriver at HAVET nærmest ble en kasteball mellom eiendomsselskapet, kommunale kontorer og havna. Forløpet til konkurransen var positiv, og den opprinnelige tanken handlet om å lage et godt og levende nabolag inspirert av SALT i Oslo og lignende områder i Berlin eller København. Til slutt ble det finansiering i en kombinasjon av egne midler, to eiendomsutviklere i området (Dora AS og Koteng) og bryggerisamarbeidspartneren Mack.

- Jeg tenker at kommuner har mye å hente fra ressurspersoner som både har energi, kompetanse og vilje til å skape kulturarenaer og møteplasser. Men, kompetansenivået må høynes. Her snakker vi ikke i første omgang om penger, men om at kommuner må bli flinkere internt til å få med «laget» sitt, de ulike etatene for å forstå at «prosjektet» er noe som er ønsket. Det er kommunen som har invitert inn mennesker som oss, vi er invitert inn fordi det er en viktig del av kommunens visjon, om den fremtidige byutviklingen og skal ikke behandles som et fremmedelement, sier Erlend Mogård Larsen.

- Det er innmari viktig å bruke eksisterende bygningsmasse på en måte som gjør det mulig å invitere publikum inn selv om ombruksprosjekter ikke alltid kan oppfylle alle tekniske krav for nybygg, sier han.

Overforbruk kan ikke lenger være vanligere enn ombruk

- Framtidas kulturhus må være basert på prinsipper om sirkulærøkonomi og ombruk, sier Mogård Larsen, og trekker fram hvordan han opplever at det sjelden er samsvar mellom hvordan lokalmiljøet på et sted ønsker å benytte seg av de nye kulturhusene som bygges og hvilken bruk de bygges for.

- Vi tenker motsatt. Vi prøver, arrangerer greier, utvikler, oppgraderer og bygger samtidig, forteller han.

Han mener en slik tilnærming gir kulturarenaer som er mer særegne, mer praktiske, enklere å gjøre endringer, billigere å produsere og en lavere terskel for bruk. For byggenæringen, som for samfunnet vårt for øvrig, står overfor et gjennomgående problem, nemlig overforbruk.

Og for gründeren er det tydelig at HAVET-prosjektet og andre gjenbruksprosjekter har vært og er pionerarbeid som krever mye tid og ressurser fordi retningslinjene, infrastrukturen, systemene og et storskala brukmarked for byggevarer enda ikke er på plass eller er utviklet nok.

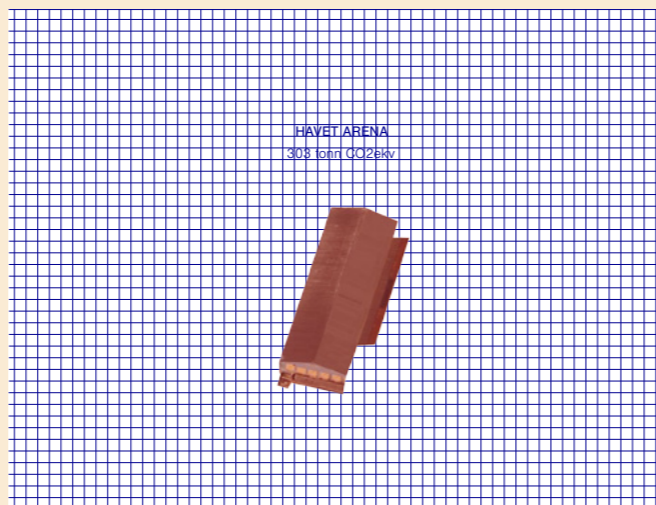

Illustrasjon av Silje Ustad:
Beregnet CO₂-besparelse ved gjenbruk
av HAVET Arenas bygningsmasse

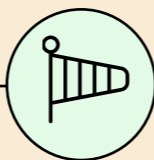

Hva kan vi lære av HAVET?

- **Å bli et bærekraftig kulturhus innebærer ofte langdryge prosesser. Det kan være lurt å knytte til seg mer enn én ressursperson i kommunen i tilfelle sykdom, oppsigelse, og så videre.**
- **Det er viktig å forventningsavklare i starten av en prosess: hva er tidslinjen, hvilke problemer kan man møte på, og hvordan løser man disse?**
- **Det finnes mange ombruksinitiativer landet rundt som kan bidra med brukte møbler, byggematerialer, utstyr og mer. Ta alltid en runde her før man kjøper inn noe nytt. Sjekk også markedsplasser som finn.no, loopfront.com og ombygg.no**
- **Dokumenter prosessen din og gjør det lett tilgjengelig for andre i etterkant. Dersom dere har funnet smarte løsninger, kan det hjelpe andre med sine hindre.**
- **Usikker på hva eller hvordan du skal omstille? Gjør research på andres prosjekter og se hvilke gode løsninger som finnes i andre bransjer, for eksempel i byggebransjen eller i restaurantbransjen.**

Tilsvar til Havet fra Trondheim kommune

ved Trond Åm - byråd for kultur, idrett og friluftsliv

Et utvidet konsept

Bylivstrategien Piloter og hendelser ble vedtatt i 2020. Strategiens mål: Å trekke aktivitet til Nyhavna gjennom piloter som foredler, synliggjør og iscenesetter eksisterende kvaliteter, skaper nye fortellinger og tester utforming og bruk. I juli 2020 utlyste Trondheim havn og Trondheim kommune en konkurranse der man søkte en eller flere aktører til utvikling og drift av Skur 53 i Strandveikaia 104 i perioden 2020 - 2025. Selskapet Havferd AS, som har utviklet arenaen Salt i Oslo, fikk oppdraget med konseptet Mulighetsstudie, Skur 53, Nyhavna, en tverrkunstnerisk kulturarena med helårsdrift. At konseptet vektla ombruk og sirkulær ressursutnyttelse i utviklinga av kulturarenaen gjorde det spesielt interessant, i og med at det her var snakk om transformasjon av et havneskur, ikke et nybygg.

Konseptet som vant konkurransen var langt mindre omfattende enn konseptet vi ser på Havet i dag, både med hensyn til driftsmodell og arealbruk. Dette har utfordret både grunneier, kommunen og Havet selv. Ikke minst har det utfordret de økonomiske rammene som var lagt.

I 2022 fikk kommunen tilbakemelding om at Havets påløpte kostnader knyttet til infrastruktur i Skur 53 var langt høyere enn budsjettert. Kommunen så at dette satte prosjektet i fare for ikke å bli gjennomført, og bevilget midler fra kommunens disposisjonsfond for å muliggjøre at prosjektet ble realisert.

Havet har tilgang til kommunens tilskuddsordninger, og er blant annet inkludert i kommunens tilskuddsordning for profesjonelle helårs konsertarrangører med egen scene. Havet fikk et tilskudd på 100 000 kroner fra ordningen i 2024. I tillegg har Havet mottatt tilskudd fra kultur næringsordningen, samt fra tilskuddsordningen for profesjonelle kunst- og kulturutøvere gjentatte ganger.

Høye forventninger

Trondheim kommune er en stor organisasjon, med en rekke enheter og fagområder. Kulturområdet i kommunen har vært i løpende dialog med Havet siden 2020, og har inngått en avtale om to faste årlige møter. I tillegg er kommunens ansatte tilgjengelige på kort varsel ved behov.

Det er forståelig at Mogård Larsen ønsker at kommunene støtter helhetlig opp om prosjekter som har behov for dialog med flere av kommunens fagområder. Prosjektets karakter og de nevnte forholdene ovenfor har imidlertid gjort prosessen tidkrevende og til tider utfordrende. Ulike enheter og områder i kommunen har ulike oppgaver, roller og faglige perspektiver. Der noen ønsker å utvikle og teste ut, har andre kommunale enheter som sin primære oppgave å påse at lover og regler blir fulgt, for eksempel brannforskrifter.

I et slikt prosjekt kan det derfor ta tid å komme fram til helhetlige grep som fungerer over tid.

Å etablere en kulturpilot i et havneområde er nybrottsarbeid. I dette landskapet har kommunen forsøkt å ha en tett dialog med Havet for å finne de beste løsningene, sammen med grunneiere og andre involverte parter. Det er derfor gledelig at Havet og nåværende grunneier, Nyhavna utvikling, har kommet til enighet om en leiekontrakt som gir forutsigbare rammer for Havets videre drift.

Ei positiv utvikling

Sommeren 2024 har Havet vært en magnet for byens innbyggere. De har oppsøkt kulturarrangement, bademuligheter, EM-kamper og serveringstilbud i en arena som er bygd opp i et tidligere havneskur. Havet tilfører byutviklinga en testarena som inviterer innbyggerne til Nyhavna underveis i transformasjonsprosessen.

Gjennom Kvalitetsprogram for Nyhavna, med tilhørende Kunst- og kulturnæringsprogram for Nyhavna, er det vedtatt at kunst og kultur skal prege Nyhavna:

- At kunst og kultur skal innarbeides i bestemmelsene for alle relevante framtidige detaljreguleringsplaner på Nyhavna.
- At det opprettes et ideelt selskap som har til formål å forvalte og utvikle arealer til kunst og kultur på Nyhavna
- At kunst- og kulturproduksjon prioriteres i delområde 5, som er delområdet Havet er lokalisert i.
- At det er behov for et eget kulturfond for Nyhavna, som vil bidra til å sikre økt aktivitet og vil gjøre området attraktivt også for andre aktører.
- At det er behov for å tilrettelegge aktiviteter og rom spesielt rettet mot barn og ungdom. Dette kan inkludere kunstverksteder, musikkundervisning, teatergrupper, fritidsklubber og andre kulturelle aktiviteter som engasjerer og inspirerer den yngre generasjonen.
- At det er viktig å involvere frivillige organisasjoner i kunst- og kulturprosjekter på Nyhavna. Frivillige bidrar med ressurser og engasjement, noe som vil styrke fellesskapet og øke den sosiale verdien av prosjektene.
- Erfaringene fra samarbeidet om utviklinga av Havet, både de positive og negative, vil bli viktige kilder til kunnskap for det videre arbeidet med utviklinga av Nyhavna.
- At det er viktig å involvere frivillige organisasjoner i kunst- og kulturprosjekter på Nyhavna. Frivillige bidrar med ressurser og engasjement, noe som vil styrke fellesskapet og øke den sosiale verdien av prosjektene.
- Erfaringene fra samarbeidet om utviklinga av Havet, både de positive og negative, vil bli viktige kilder til kunnskap for det videre arbeidet med utviklinga av Nyhavna.

KULTURHUSET OSEANA, OS I VESTLAND

Gode resultater er gøy - og når du starter på null blir du raskt bedre

- I arbeidet med klima og miljø er du helt avhengig av å begynne å måle. Det rare er at dess dårligere stilt du er, jo lettere er det å gjøre endringer til det bedre. Og fordi gode resultater er gøy, gir det motivasjon og øker mestringsfølelsen både hos ledelsen og ansatte, sier Ole Tobias Lindeberg som er daglig leder for Oseana.

Da Oseana åpnet i 2011, hadde de Norges største solcellepanel. I tillegg hadde de installert varmepumper ut i Bjørnafjorden, så utgangspunktet for klimavennlig drift var godt. Men det var ikke før rundt 2015 de begynte å få tid til å virkelig gå inn i bærekraft- og klimaarbeid.

- I Oseanas tilfelle kan vi si at vårt arbeid har drafft kommunen med for å innføre stadig høyere bærekraftsambisjoner. Helt fra da Oseana ble miljøfyrtårn og meldte oss inn i Klimapartner i 2016, så vi at det ble viktig for kommunen å følge etter, sier Lindeberg.

Som tidligere styreleder i Norske kulturhus, har Lindebergs tilnærming til kulturhus alltid vært å tenke i stor skala. Ønsket om å fremme bærekraft har vært på hans agenda lenge, og i Norske kulturhus var han blant annet en av initiativtakerne til grontveikart.no for kulturlivet.

Det kommunale kulturhuset Oseana har ti ansatte som drifter en scene, en dansesal, en restaurant (som drives som et eget AS), og en kulturskole. De har også et stort kunstmagasin som hovedsakelig er fylt med billedkunst fra Grieg Foundation. For å jobbe systematisk med bærekraftssatsingen sin, startet Oseana med å samle data og kartlegge situasjonen. Deretter gjennomførte de en rekke tiltak basert på funnene. Ved å optimalisere driften av noen tekniske anlegg sparte de 20 % energi allerede det første året.

Forankring som forutsetning for suksess

Han understreker at uten forankring fra toppledelsen og involvering av alle ansatte, er bærekraftsarbeid bortkastet. - Tiltakene må ha sterk intern forankring for å få resultater. Vi har en strategi i bunn, men mangler fortsatt gode handlingsplaner.

Hos Oseana har de testet å gjøre om noe av arbeidet til økonomiske gulrøtter for de ansatte. De hadde en periode en ordning der de ansatte fikk tilbakebetalt en

prosent av det de sparte ut fra 2016-tallene. Dette kunne ansatte bruke på velferdstiltak. Gjennom ordningen fikk de både bygget kompetanse internt, og oppnådde tidlig miljøsertifisering.

Kommunale kulturhus driftes gjerne av teknisk avdeling i kommunen. Kulturhussjef Lindeberg sier at det derfor er det helt essensielt å ha tett kontakt med eierne av bygget, sånn at man selv har mulighet til å styre ventilasjon, skru av lys eller andre funksjoner når rommet ikke er i bruk. Viktig å bruke automatisering der det er mulig. For eksempel har Oseana tidligere hatt sjekklister der de skrur av varmen ut fra kalenderen, mens de nå har et nytt SD-anlegg som gjør det automatisk.

Markedsføring og voksenopplæring samtidig

Oseana-sjefen forteller at de har stor felles stolthet over alle tiltakene de har gjort. De har laget filmer og vært ute og snakket om det. - Det er ofte at man gjør mye bra og så holder man det for seg selv. Men her er det ekstra viktig å snakke høyt. Det er voksenopplæring og markedsføring helt samtidig, sier Lindeberg.

Konferansemarkedet er et felt der Oseana har god erfaring med at det lønner seg å jobbe grønnere.



Daglig leder for Oseana, Ole Tobias Lindeberg



Kulturhuset Oseana

- Mange konferanser krever grønne løsninger. For å bli valgt, lønner det seg for aktører som oss å gjøre byggene våre grønne. Etter hvert kommer det nok sterkere føringer fra de statlige institusjonene også. Da er det viktig å være med. Å få lov til

å ta banklån når banken er underordnet EUs taksonomi gir jo nye utfordringer og krav vi bare må tilpasse oss.

Bærekraft må inn i små og store beslutninger. Hos Oseana lar de også bærekraftstenking gripe inn i det kunstneriske og i programmeringen, og Lindeberg nevner et par eksempler: - Vi hyrer ikke inn en strykekvartett fra Oslo når det finnes en god en i Bergen. Så kan man spørre om denne beslutningen skjer på grunn av miljø eller økonomi, men vi liker å tenke at det er en kombinasjon. Innpakking og transport av kunst er også noe vi ser på. Vi ønsker å få museene med på en avtale der vi sender bilder i ombrukbare transportpakker i stedet for engangsplass. Her er det mye å gå på, men vi håper å finne gode løsninger.

Lindeberg har en klar oppfordring til alle kulturaktører som lurer på hvordan de skal komme i gang med sin omstillingsprosess: Bare begynn med å lage deg en oversikt, så finner du mange enkle tiltak som du kan starte med. Så blir du bedre og mer selvsikker og utforskende og modig etterhvert.

- Den påvirkningskraften vi som kommunal aktør har gjennom kulturarrangementer er sterkere enn veldig mye annet. Mennesker er mer åpne i sansene i møte med kultur. Om du ikke er med på samfunnsomstillingen nå, så er du konk, ferdig, uglesett. Da er det ingen som kommer. Vi kan ikke sitte og sove, avslutter Ole Tobias Lindeberg.

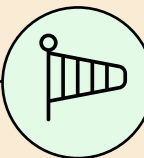

Hva kan vi lære av OSEANA?

Å ta vare på de byggene man har er en stor del av å skape framtidens kulturhus. Tett kontakt med huseieren kan bidra med avgjørende informasjon om byggets drift: energibruk, feil og mangler, ventilasjon, vedlikeholdsbehov osv.

- **Kultur har stor påvirkningskraft i seg selv. Bærekraft i driften av huset er en del av helhetsinntrykket som ditt kulturhus etterlater, og kan være en god arena for å skape dialog om omstillingen med publikum.**
- **Sett i gang, det er ingenting å vente på.**
- **Ved å lage en oversikt over egen drift er det lettere å finne tiltak å starte med.**

BÆRUM KULTURHUS

Vedlikeholdsfond gir utstyret lenger liv

I ett av landets største kulturhus har de satt til side en egen pott med penger til vedlikehold av teknisk utstyr. - Denne praksisen gjør det mulig å holde utstyret i bruk langt utover garantitiden, fordi vi vet at vi har midler til å kjøpe nytt utstyr om nødvendig, sier kulturhussjef Kai Gustavsen.

- Vi liker å se på oss selv som en utviklingsorientert aktør. Strategien vår er forankret i hele kulturhuset, fordi utvikling må komme innenfra. Bærum kommune har som mål å være en klimaklok kommune, og det påvirker alle prosjektene våre, spesielt innen utbygging, sier Gustavsen.

Kai Gustavsen er kulturhussjef i Bærum kommune, der han i tillegg til å drive fem scener i Sandvika også leder to regionale kompetansesentre, Dans Sørøst-Norge og kulturnæringshuben Tanken for populærkultur med fokus på musikk. Tanken er etablert i ombygde lokaler som tidligere huset Hamang papirfabrikk.

I Bærum skjer innkjøp gjennom kommunens rammeavtaler med ulike leverandører eller i tett dialog med anskaffelsesenheten. Alltid med klima og miljø som føringer. Gustavsen fremhever at tilstrekkelig tid til omrigg mellom forestillinger, en motivert stab, og ryddige arbeidsforhold er avgjørende for å forlenge levetiden til teknisk utstyr.

Kjøp inn med en plan

- Vi har en unik ordning som jeg ikke kjenner til at andre har. Vi har tre millioner kroner årlig til innvendig vedlikehold av teknisk utstyr. Dette gjør at vi kan bruke utstyret lenger og ikke bytte det ut før det faktisk er nødvendig. Det gir stor trygghet å ikke måtte vente på nye bevilgninger, forteller han.

Når de skal rehabilitere Sandvika Teater, skal de bruke miljøvennlige materialer av høy kvalitet for å sikre at bygget

skal føles nytt i minst tjue år. Gustavsen mener at mange nybygg som bygges i dag føles gamle og slitte etter få år, og at varighet og materialvalg derfor står sentralt i Bærum byggestrategi.

- Vi har en miljøgruppe med ansatte fra ulike avdelinger som rapporterer til ledergruppen. En avdelingsleder har spesielt ansvar for at alt blir gjort skikkelig. Et eksempel er da vi brukte møbelsnekker for å fikse de gamle møblene i stedet for å kjøpe nye. Det kostet ikke mer, men vi fikk høykvalitetsmøbler som varer lenger og gir et nytt inntrykk. Det var både overraskende og positivt, forteller Gustavsen.

Alle har ansvar for omstillingen

Bærum kulturhus skiller seg fra andre kulturhus ved å produsere egne forestillinger i stedet for å være det Gustavsen kaller en "utleiegarasje" for turnerende byråer.



Kulturhussjef Bærum Kulturhus: Kai Gustavsen.
Foto: Erika Hebert



Dette er mulig takket være 33 heltidsansatte og 51 ansatte når vertskapet er inkludert, noe som gjør Bærum godt rustet i forhold til mange andre kulturhus rundt i landet.

- De store aktørene må gå foran og ta ansvar, noe vi er bevisste på. Vi påvirker de mindre aktørene vi kjøper og selger fra, og vi rapporterer til kommunen kontinuerlig. Årsrapporter gir oss mulighet til å sammenligne fra år til år, og målarbeid fungerer godt for de store. For små aktører bør det heller være veiledning, sier Gustavsen.

I Bærum og mange andre steder måles suksess i antall publikummere. Men flere solgte billetter er ikke nødvendigvis like bra for klimaet som for bunnlinja. Foreløpig måler de ikke publikumstransport, men oppfordrer likevel alle billett kjøpere til å bruke kollektivtransport på grunn av begrenset parkering.

- Vi ligger godt til ved et stort kollektivknutepunkt med 17 minutter til Drammen og 16 minutter til Oslo med tog. Billigere tog vil redusere bilbruk til våre arrangementer, avslutter Gustavsen, med oppfordring til lokale og nasjonale transportmyndigheter. Det er ikke alt en kulturaktør kan ordne selv.

Hva kan vi lære av Bærum Kulturhus?

- **Jobb med den kommunale innkjøps- og anskaffelsesstrategien for å se om det er mulighet for å tenke mer på livsløp og at utstyret varer.**
- **Hvis man har midlene til å kjøpe nytt utstyr, vent helt til det gamle er utslitt og ikke lenger brukbart. Forlenget bruk hos alle gjør at innkjøp av nytt utstyr går ned.**
- **Det er viktig å sette til side midler til reparasjon og vedlikehold, slik at man kan forlenge levetiden til det tekniske utstyret.**
- **Teknisk utstyr bør ha en fast plass når det lagres, et sted der det ikke kan bli skadet av støv og vann. I tillegg bør det tørkes støv ofte.**
- **Intern kompetanse på vedlikehold og teknikk bygger lokal kunnskap og sikrer kunnskapsoverføring over tid.**

SARPSBORG SCENE, ØSTFOLD

Kompetanse på deling

I en kommune med både økonomiske og sosiale utfordringer, har Sarpsborg scene funnet en måte å utvikle kompetanse internt og samtidig bistå resten av kommunen. - Vår tekniker reiser ved behov rundt og hjelper skoler, idrettshaller og eldrecentre med å holde teknisk utstyr i live lenger, slik at alle unngår unødvendige nyinnkjøp, sier kultursjef Henrik Eurenus.

Tidligere var det teknisk sektor som hadde ansvar for vedlikehold for eiendommer og utstyr i kommunen. Men for et par år siden fikk Sarpsborg Scene overført vedlikeholdspengene, som dekket en 50% stilling. De tok sjansen på å selv finansiere opp de siste 50% og ansatte en fast tekniker på heltid. Han vedlikeholder deres eget tekniske utstyr, men reiser i tillegg rundt i kommunen for å legge til rette for gode systemer.

- På skoler har de normalt kjøpt inn mye feil eller dårlig utstyr, noe som gjør at de ofte må kaste det. Men nå kan Sarpsborg Scene med sin tekniske spisskompetanse dekke hele kommunens behov og sikre bedre utnyttelse av utstyret, samsvarende systemer og gjøre at utstyret holder lenger. Vi har spart mange penger og unngått å kjøpe mye nytt utstyr på denne måten. Den ene stillingen gjør at hele kommunen holder seg på et godt nivå, forteller Eurenus.

Både små og store grep teller

Kultursjefen råder over både bibliotek, kulturskole, fritidsklubber, Sarpsborg scene og kulturkontoret som også forvalter idrett og frivillighet. I tillegg er han arrangør for Olavsdagene, en årlig festival med spel og vikingmarked.

- For Olavsdagene har vi gjort en del forbedringer. Vi pleide for eksempel å ha dieselaggregat, men har endret til elforsyning. Dessuten er festivalen i stor grad gjenbruk, vi lagrer utstyr og rekvisitter og bruker det om igjen hvert år. De har også hatt fokus på sykling til og fra arrangementer og legger til rette for god sykkelparkering.

Nye Sarpsborg bibliotek åpner i november 2024 med et nytt tilbygg på den tidligere parkeringsplassen, og det opprinnelige bygget blir integrert i den moderne arkitekturen. De har vært opptatt av god materialbruk og energieffektivitet, og biblioteket får også et grønt tak for å sikre bedre luftkvalitet og som del av beredskapen for å redusere flom og overvann ved ekstremvær.

- I Sarpsborg er den kulturelle infrastrukturen ikke nybygg. Biblioteket er fra 40-tallet, og det gamle Folkets hus er bevart og gjort om til Sarpsborg Scene. Kulturskolen i Sarpsborg holder til i leide lokaler, sier Eurenus.

Lite systemfokus, men har gode enkelttiltak

- Kommunen sliter nok litt med implementering, selv om det særlig i teknisk sektor gjøres en del bærekraftstiltak. Men det strategiske blikket mangler; Klimaregnskapet i kommunen blir ikke utnyttet nok, og kultursektorens rolle er ikke godt nok definert, sier kultursjefen.

I kommunal sektor er det stramme budsjetter, og det er ikke alltid like enkelt å få det til å gjennomsyre hele organisasjonen, sier Eurenus.

Økonomisk press gjør at miljøarbeidet taper

- Sarpsborg er en fattig kommune, vi har levekårsutfordringer og mye barnefattigdom. Du kan si at vi scorer høyt på alle statistikker man ikke vil score høyt på. Det er en kommune som driver mye med brannslukking. I kommunal prioriteringslogikk må den økonomiske bærekraften være på plass før vi kan satse på miljø, forteller han. Administrasjon og personalledelse tar ofte



Kultursjef for Sarpsborg Scene, Henrik Eurenus



Sarpsborg Scene

mye av arbeidstiden i kommunen, og da blir det også vanskeligere å prioritere systematisk arbeid med klimamål. Eurenus ønsker seg at det stilles større og tydeligere krav til den kommunale kultursektoren. Han mener at økte krav gjør at man må rigge seg bedre kompetansemessig, og at det per i dag er kompetanse det som mangler for å få til implementering.

- Jeg ønsker meg at forståelsen og kunnskapen i mye større grad sildrer ned, mellom og på tvers av forvaltningsområdene. Jeg vil ha retning, vil vite hva vi må få gjort.

Den økonomiske bærekraften dominerer ifølge kultursjefen også den kommunale satsingen "Bærekraft 2030". Vekten her ligger på det økonomiske og sosiale, mens miljøtiltakene foreløpig kommer sist i rekken. Satsingen omhandler særlig beredskap og å dra ned kostnadene knyttet til driften i kommunen. I tillegg har den et særlig fokus på barn og unge.

Betinget framtidsoptimisme

Henrik Eurenus har vært kultursjef i Sarpsborg siden 2013. Han opplever et veldig økt fokus på miljøtiltak de siste årene. Kommunen skiftet til elbiler, det ble lagt solcellepanel på taket av Sarpsborg kirke, og det ble stilt strenge klima- og miljøkrav til oppussingen av biblioteket.

- Problemet er at kompetansen ofte blir pulverisert når driften skal skaleres ned. En sentral ressurs forsvinner ut,

og blir ikke erstattet. Fram mot 2030 håper jeg virkelig at vi har systemperspektivet på plass og godt forankret. Selv om det er vanskelig å tro på det når det går så sakte som nå. Men jeg håper det tvinges fram av krav, med lovforankring nedover i offentlig sektor. Det jeg har ansvar for skal rigges så bærekraftig som mulig, i alle fall.

- Vi som jobber i kultursektoren har et brennende engasjement, men vi har ikke nødvendigvis riktig kompetanse eller jobber systematisk nok. Jeg håper det blir en mye større satsing på grønn omstilling hos alle kulturaktører framover, avslutter kultursjefen.

Hva kan vi lære av Sarpsborg scene?

- Små tiltak kan være viktige som signaleffekt og langsiktig forankring.
- Deling av ressurser gavner mange.
- Må snakke mer om økonomiske fordeler ved grønn omstilling på kort og lang sikt, særlig når det er begrensede budsjetter.

HANS PETER JENSSEN, CT OG FAGSKOLEN I OSLO - Spill på det du har

- Vi teknikere er glade i å ha veldig mye liggende, og vi er absolutt med på å drive fram utstyrsjaget og sikre fart på forbrukskarusellen. Kulturfolk kunne spart både penger og natur på å være mer koordinert med andre og å kjøpe mindre og leie mer, sier Hans Peter Jenssen fra Creative Technology (CT) og Fagskolen i Oslo.

Hans Peter Jenssen har en interessant dobbeltrolle i det norske teknikerlandskapet. Han er både ansatt i CT som leverer teknisk utstyr til en stor andel av scenene her til lands, og har i tillegg vært med på å bygge opp og drive fram utdanningen for sceneteknisk produksjon på Fagskolen i Oslo. Han vet dermed en del om både vaner og uvaner, og har tenkt en del på hva framtidens teknikere har behov for.

Dokumentasjonskrav

CT jobber med å dokumentere det faktiske klimaavtrykket de har på prosjektnivå og i større og større grad også på overordnet nivå. De har flere ulike ISO-sertifiseringer for ulike deler av virksomheten.

- Den internasjonale sertifiseringen gir oss et rammeverk og et praktisk verktøy som vi kan stole på og som dermed gjør oss bedre i stand til å undersøke og avdekke hvilke forbedringer vi faktisk kan gjøre. Ambisjonene våre er både helt konkrete, som å flytte mer transport over på jernbane, oppgradere bilparken samt redusere utstyr vi bruker en eller kun få ganger – men også litt mer strategiske, som å inngå gode partnerskap med andre aktører som også ønsker å forbedre seg, sine produksjoner og sine produkter, sier Jenssen.

- I CT prøver vi å alltid stille oss spørsmålet: Hva er klimaavtrykket for denne produksjonen? Det kan utgjøre en ganske stor forskjell for hvert enkelt arrangement. Hvor er arrangementet og hvor langt unna kommer utstyret fra? Må vi hente utstyr fra Hamburg, eller har vi det på hylla i Oslo? Og så kan jo ikke alt utstyret finnes i Trondheim eller Tromsø heller.

Han mener at både de selv og andre som leverer teknisk utstyr må bli mye flinkere til å tenke alternativt både når anbud utformes og når de besvares. For eksempel foreslår han å bruke denne type argumenter i besvarelsen av et anbud eller utlysning for å synliggjøre valgene man har:

“Her har jeg bare svart spesifikt på det dere har bedt om, men fordi vi ser at det gir et stort klimaavtrykk, har jeg også laget et annet forslag. Hvis dere gjør X, kan vi få ned klimautslippet på denne produksjonen med X prosent.”

- Det mer klimavennlige forslaget koster ofte mer, tar lengre tid, eller hva det gjør, så må jo det bli en vurdering. Men det hadde vært fint hvis vi kunne lage oss en bransjepraksis omkring dette, at vi stiller noen krav til oss selv, sier Hans Peter Jenssen.

Håndfaste og praktiske eksempler

Noe av det Jenssen er mest glad for, er at han gjennom arbeidet på Fagskolen med utdanningen for sceneteknisk produksjon har en unik mulighet til å påvirke både



“Hvis du synliggjør at du har prøvd og hva som ikke lot seg gjøre, er læringen og verdien veldig stor.”

eksisterende og nye teknikere positivt. Det har han håp om at vil tjene bransjen godt på sikt.

- Vi skrev inn bærekraftstankegang i de overordnede læringsutbyttebeskrivelsene for fagplanen, og begynner nå å se resultater av det. Når du skal ta avgjørelser som tekniker, skal bærekraft alltid være en vurdering. Målet er at studentene tar dette med seg i alle avgjørelser de skal ta i arbeidet sitt.

For å kunne lære bort god praksis må man ha et godt datagrunnlag på plass. Her mangler det foreløpig mye grunnlag i kultursektoren.

- På Fagskolen jobber vi med å snakke om hva bærekraft betyr i praksis. Green Producers Tool er et viktig verktøy her, fordi det er en måte å gi studentene håndfast data på hvor mye de forskjellige valgene utgjør. Hvis du skal lage en konsert med 100 lamper, hvor stort CO2-avtrykk gir det?

Han mener det ikke egentlig handler om at du får til å alltid ta grønne valg.

- Samfunnet er ikke lagt opp til at det er mulig per i dag. Men hvis du synliggjør at du har prøvd og hva som ikke lot seg gjøre, er læringen og verdien veldig stor. Jo flere som spør og synliggjør manglene, jo raskere kommer endringene.

Forbruksdrivende ukultur

- Spill på det du har. Det er et utsagn jeg bruker ofte. Selv om det er superenkelt, går det også mot den trangen teknikere har til å kjøpe nytt og bedre hele tiden. Vi mangler et felles fokus på at måten vi gjør ting på i dag har en betydelig klimakostnad. Jeg tror at hvis konsekvensene av klimaendringene vi bidrar til virkelig hadde sunket inn, hvis vi bare klarte å ansvarliggjøre hverandre, så ville både teknikere og artister ta mer ansvar.

Hans Peter Jenssen mener at hvis folk hadde →

klimakonsekvenser langt framme i hodet, så hadde det vært mye mer spørsmål til CT og andre utleiefirmaer om hva som finnes av utstyr på hylla. Han mener også at dette ville lønt seg også, for det er jo mye billigere å bruke det som er på hylla enn å alltid kjøpe inn det nyeste utstyret. Og så ville alle bidra til å få flere bruksdager for utstyret når den dyre projektoren er kjøpt inn. Og fordi det er noe som finnes på hylla, slipper man å hente den siste modellen fra Amsterdam.

Han gir et generelt råd: Hvis du kan godta å bruke utstyr som er på lager allerede, unngår du transport, og du bidrar til å få flere bruksdager ut av noe som allerede er produsert. Med andre ord vinner du både på økonomi og på klima.

- Selvsagt må vi inngå kompromisser, noen ganger også på den kunstneriske siden. Kanskje det ikke er akkurat riktig fargegjengivelse eller helt den effekten du så for deg. Men i dag snakker vi ikke engang om kompromiss, fordi klima ikke er en del av vurderingen engang. Det er liksom alltid bare kost, nytte, tid. Det er aldri fokus på klimakonsekvenser. Og her må vi begynne å stille krav til oss selv.

Kulturlokaler i framtida tenker langsiktig

Men hvordan tenker Jenssen ut fra et teknikerperspektiv om hva man i et vanlig norsk kulturlokale kan gjøre tiltak på nå for å få størst mulig klimaeffekt i morgentid?

- Jeg tror det handler om å bygge lokaler som er så modulære som mulig. Vi må ikke være så låst til en gitt løsning, for det er ikke sikkert den løsningen er det du trenger. Tenk bare på hvor mange endringer vi måtte gjøre når vi plutselig måtte streame alle konferanser.

Han nevner som eksempel at alle heisepunktene i taket bør ha lik avstand slik at alt kan roteres og endres uten å måtte bygge om:

- Ikke minst må kulturlokalene sørge for å matche utstyret sitt med det lokale utleiefirmaet. Tenk sånn: Hva er det vårt lokale utleiefirma har? Jo, de har den og den høyttaleren, den lampa, det mikrofonsettet. Da burde vi bygge noe som er kompatibelt med den typen kabelform. Sånn at de fem gangene i året kulturhuset vårt trenger mer utstyr, så kan det lokale utleiefirmaet bare komme rett inn. Det er sånne ting jeg mener med modulær tankegang, sier Jenssen.

I kulturlokaler som i resten av samfunnet, handler reparasjon av utstyr mye om tilgang på reparatører.

- Per i dag er det rett og slett vanskelig å få tak i nok folk til å skru serviceelektronikken. Jeg tror det handler om at det har blitt så mye elektronikk i verden som må repareres og drives service på, at utdanningene ikke klarer å henge med.

Han mener det burde være klare krav om å bruke standardisert utstyr, ettersom de viktigste komponentene finnes og er allment tilgjengelig. I lokalet er det en lyskilde med én til tre linser, en mekanisk formermodul for å forme lysstrålen, et gobosett og en fargemodul, og kanskje noen lamper som har spesialfunksjoner.

- Alt dette finnes på tvers av alle produsenter. Hvorfor kan jeg ikke ta en modul fra en produsent og koble med en annens lampe? Når en stor offentlig organisasjon ringer til meg og sier vi skal ha en konferanse, kjøper de tjenesten video, lys og scene til konferansen. Det kan være standardisert så lenge de får leveransen sin. Teknikkbransjen er jo også større enn bare kultur, så her kan vi jobbe sektorovergripende,

Hans-Peter Jenssen tror det handler om å tenke klokere, og se på kulturlokaler og ressursforbruket i et mye lengre perspektiv.

- Det er et problem med kulturhus i Norge at de blir så dyre å drive at skolekorpsene ikke har råd til å bruke det. Kulturhus må være bygget for lokalkulturen. Hvor mange mennesker og arrangementer får du inn i det huset? Hvilket utstyr trenger du egentlig når du tenker deg litt om?

Flerbruksprofil kan også gjelde for samarbeidsformer mellom ulike kulturlokaler, mener Hans-Peter Jenssen.

- Vi bør tenke på kompatibilitet både med utleieselskap og med hverandre. Det finnes flere kulturhus som ligger en kort kjøretur fra hverandre. Hvis de hadde hatt lik utstyrsprofil, eller kunne ha koordinert turneer, ville mange ressurser blitt spart. Og hva med å opprette et nasjonalt eller europeisk bookingsystem for turneer ut fra klima- og ressurs hensyn? Det ville vært noe!

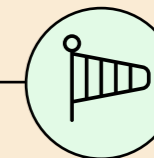

Hva kan vi lære av Hans Peter Jenssen?

- **Tenk alltid flerbruk for kulturlokaler, vær åpen for nye (og gamle) bruksområder.**
- **Framtida er modulbasert. Mer og mer utstyr vil ha et oppsett der man kan bytte ut deler som er ødelagt uten å måtte bytte ut alt. Hele lokaler kan være modulære, slik at de kan transformeres lett til andre bruksområder over tid.**
- **Design av lokalet og teknisk rigg er viktig for flerbruk:**
 - alle låsepunkter i taket bør ha lik avstand, slik at oppsettet kan roteres og endres uten å måtte bygge om.
 - finn ut hvilket utstyr ditt lokale utleiefirma har, og bruk dette som basis når man designer lokalet
 - det blir lettere for flere å bruke lokalet om det finnes en digital låseløsning, slik som for eksempel Deichman-bibliotekene i Oslo har innført. Da kan flere låse seg inn hele dagen når de skal bruke lokalet.



©2024